

教育與研究

EDUCATION AND RESEARCH

2019年第一期

(总第38期)



江蘇省無錫交通高等職業技術學校

Wuxi institute of communications technology

学校概述

学校始建于1958年，隶属于江苏省交通运输厅。2005年被教育部认定为国家级重点职业学校。2016年被认定为江苏省高水平现代化职业学校，2018年被认定为江苏省现代化示范性职业学校。学校先后创建成为无锡市平安校园示范校、江苏省职业教育先进单位、江苏省职业教育德育特色学校，江苏省文明单位、江苏省和谐校园、江苏省平安校园。

学校全面贯彻党的教育方针，落实立德树人根本任务，坚持“依托交通行业、紧贴船舶工业、服务地方经济”的办学定位，坚持“以质量求生存、以创新谋发展、以特色铸品牌、以人本促和谐”的办学理念，为交通运输行业及地方经济社会发展输送了近5万名毕业生，年各类培训超过10000人次。

学校现有船舶工程学院、机械工程学院、机电工程学院、交通工程学院、汽车工程学院、信息管理学院、基础教学部、继续教育学院等教学单位。设有江苏省新能源汽车维修技术研究中心、职业技能鉴定所、江苏无锡游艇培训中心、全国CAD应用培训基地等社会服务机构。

学校现有全日制在校学生7000多人，设有17个五年制高职专业，21个中职专业。教职工359人，专任教师268人，其中教授5人，副高级职称82人，中级职称130人，省“333高层次人才培养工程”培养对象4人，省“交通行业100人才工程”5人，省“青蓝工程”培养对象、各级各类教学名师等38人。



主管：江苏省交通运输厅
主办：江苏省无锡交通高等职业技术学校

教育研究



(内部交流)

总第 38 期

2019 年第 1 期

2019 年 7 月出版

苏准印 JSE-00787 号

目 录

· 教育教学研究 ·

聚焦四个“关注”，提升职业教育现代化

——新时代职业院校人才培养的教育反思..... 邢 勇 (01)

在英语教学中渗透美育的探索..... 朱雨兰 (05)

论五年制职校生的适应能力现状和培养对策..... 王龙生 (08)

高职院校教学质量监控 与保障体系现状与对策

——以江苏联合职业技术学院无锡交通分院为例...

..... 茹新宇 王 赞 (12)

产业结构升级背景下职业教育的现状、问题与出路

——以江苏省无锡交通高等职业技术学校为例..... 顾国强 (16)

· 技术与应用 ·

纯电动客车整车使用特性检测技术研究与实践..... 尹爱华 (22)

浅析工业机械电气设备维修要求和方法..... 王光祥 (28)

· 教学交流 ·

蓝墨云班课在高职英语教学中的创新应用探究

..... 付 颖 王 丽 赵荔雯 (32)

中职学生《photoshop》课程项目教学法探讨..... 邵 波 (36)

· 学生管理 ·

职业学校贫困生资助精准化现状的调查报告... 姜 磊 吴雪琴 (39)

**教育与研究
编辑委员会**

主任委员

陆春其

副主任委员

倪依纯

委员

(按姓氏笔划排列)

王 涛 尹爱华 冯美仙
邢木清 陈建明 邵敏珠
吴志亚 杨建明 邹定南
范次猛 郑智飞 郑军武
顾国强 唐永刚

主编

尹爱华

编辑

王 涛 马 娟
郭晓琳 袁雪平

网络环境下职业学校学生思想政治教育新途径研究.....李玉君(44)

以“破窗效应”审视职业学校辅导员班级管理工作.....孟云燕(48)

· 工作交流 ·

江苏省无锡交通高等职业技术学校网站新闻写作现状及对策研究.....汪伶俐(52)

· 文化与思想 ·

读懂高职语文教育中的鲁迅

——“为别人的”和“为自己的”孤独的行者鲁迅.....王 涛(55)

自由与平等的融合.....朱 沛(59)

聚焦四个“关注”，提升职业教育现代化

——新时代职业院校人才培养的教育反思

邢 勇

【摘 要】职业教育是我国社会主义教育体系的重要组成部分，人才培养也由重学生技术技能转向重学生全面发展，回归到教育初衷上来。新时代下，职业院校需要认真开展教育反思，着力把关注点聚焦到“教育教学方法创新、教育管理模式转变、校企深度融合加强以及学生身心健康教育指导”四个方面，以创建学生品牌、提升综合素质，培养关键能力、弘扬职业精神为核心，全员同心同向同行，共同支撑学生终身发展。

【关键词】职业院校 人才培养 教育反思 关注

“没有职业教育现代化就没有教育现代化。”2019 年出台的《国家职业教育改革实施方案》，将“大幅提升新时代职业教育现代化”设为目标。新的时代，现代职业教育改革与发展的重要任务就是培养高素质的技术技能人才。发展现代职业教育是“切实保障基本民生”的时代需要。

李克强总理在 2019 年政府工作报告中的“教育”提到 26 次，“就业”提到 30 处，并明确指出，“就业是民生之本、财富之源”，让教育、民生、就业三者融为整体，密不可分。在“多管齐下稳定和扩大就业”的表述中，4 次提到职业教育以及如何发展现代职业教育，值得职业教育工作者深。报告中的“今年大规模扩招 100 万人”、“改革高职院校办学体制，提高办学质量”等重要阐述，既是职业院校发展的重大机遇，也是高质量转型发展的巨大挑战。职业院校要加大以新时代职业教育现代化为目标的大改革大发展力度，加快培养国家发展急需的高素质技术技能人才，要更加重视学生“高素质+高技能”的职业精神培育，不辜负新时代赋予职业院校的重要使命。

一、现状分析

相当长一段时期以来，许多职业院校将“以就业为导向”片面理解为衡量学校人才培养质量最重要的指标就是就业率，对人才培养缺乏长远发展的考虑，存在着重技能轻素质的现象。笔者在 2018 届毕业生就业质量评价的企业（用人单位）问卷调查中得出：企业对毕业生的基本素质要求中排在第一的是吃苦耐劳、敬业精神，占 81.48%，其次是团队协作精神，74.07%；学生的专业技能要求则排在了第三，占 54.15%。问卷中关于“学生离职”主要 3 个原因，分别是：心理抗压能力差、吃苦耐劳不够和眼高手低。由此分析可知，多数企业认为毕业生的职业素养比技能还重要，技能可以到企业里进行再培训，但职业素养却不是一时能够培训出来的。社会对职业院校技术技能人才的“高素质”有着迫切需求。为此，2018 年全国教育大会上习总书记强调“培养德智体美劳全面发展的社会主义建设者和接班人，加快推进教育现代化、建设教育强国、办好人民满意的教育”，意在构建学生全面发展的教育体系。

职业院校学生因受个人、家庭和社会等因素影响，基础知识较为薄弱，良好的学习生活习惯尚未完全形成，需要在校的几年里有针对性的引导、指导和培养。虽然职业院校学生的职业迁移能力较弱，社会资源较少、社会活动能力较弱，但在踏上工作岗位后，如能坚守岗位、有职业操守，依

然能成就可贵的忠诚品质和资历背景；虽然职业院校学生交叉学科知识及最新理论积累不足，但如能潜心于技，专心业务工作、长期坚持锻炼动手能力，便可能成就可贵的技能财富；尽管职业院校学生运用理论深入研究能力不足，但如能真抓实干、苦干奋斗，一样能成就可贵的实绩经历财富。

二、应对举措

作为教育工作者，特别是新时代新形势下的职业教育工作者，要不忘初心、牢记使命，真正将精力转移到教育的初衷上来，加快补齐职业教育人才培养过程中的短板，工作聚焦到关注“教育教学方法创新、教育管理模式转变、校企深度融合加强以及学生身心健康教育指导”上来，努力提升学生科学文化素质、学生个人发展能力、学生整体职业素养和心理健康水平，有效促进学生的全面发展。

1、关注教育教学方法创新，提升学生科学文化素质

很多学校会重点关注人才培养方案的课程落实，而忽略了学生本身的成长需求。而在实际生活中，家长更关注学生如何成人，用人单位更关注学生是否“德才兼备”。事实证明，教育工作者的这种关注略显“匠气”，而家长和用人单位的关注才是学生发展的“本源”。受教育者是鲜活的，家长最本真的愿望是孩子成人，用人单位最需要的是招来德才兼备的人才，但这些要求与设计方案并不一定相吻合。因此，我们要把关注点聚焦在创新教育教学方法和模式上，把立德树人的根本任务融入于职业教育发展的全过程，努力提升学生科学文化素质，助力学生成就梦想。

教师要正确引导学生运用信息技术，探求多元化的思政和文化课程教学模式，丰富数字化课程和第二课堂教学内容，提高学习实效性。如本校引入“超星尔雅平台”线上资源开展国防教育；依托学校是“蓝墨云教学大数据研究”无锡分中心的优势，利用学生手机移动端，广泛采用“蓝墨云班课”进行人文类课程教学。学校还引入云平台，建立了传统文化“微课程”资源库，以慕课形式讲授国学经典导读等课程。这些现代化教学手段的融入，强有力地推动了职业教学改革。

职业院校要注重“专业课程+思政教育”，探索在专业课堂教学中渗透思政教育工作。尝试“思政微课堂”改革，专业教师结合授课内容或当前的时事政治，授课过程中将德育与思政教育渗透到专业课堂教学中，引导学生了解国家意志、时代精神、价值追求等德育与思政教育目标，引发学生认知、情感和行为认同，使专业课程与思政教育同向同行，形成协同效应，培养学生责任心、感恩心和爱国心。

职业院校要打造专业特色教育，创新“专业+文化”的育人模式。根据学校办学特点和学生学情，发挥专业特色，挖掘和提炼爱国情怀、法制意识、社会责任、文化自信、人文精神等要素，创新了“专业+文化”的育人模式。如江苏省无锡交通高等职业技术学校（简称省无锡交通高职校）利用省级科普教育基地——学校船文化馆，把专业教育教学与专业文化、爱国主义教育、企业文化理念结合起来，与国家兴衰、海洋战略、工匠精神结合起来，宣传郑和敬业献身、忠心报国等伟大精神，润物无声地将正确的价值追求和理想信念传达给每一位学生。

2、关注教育管理模式转变，提升学生个人发展能力。

2016年《中国学生发展核心素养》的研究成果具有划时代的重大意义，它明确界定了中国学生发展核心素养是“学生应具备的、能够适应终身发展和社会发展需要的必备品格和关键能力”，并首次将学生发展与素质教育关联起来。这套学生发展理论体系以心理学、社会学等理论为基础，研究

大学生个性特点以及发展规律，通过后天的教育对大学生成长开展有针对性、有效性强的素质教育和综合培养，明确了大学阶段学生应该发展什么，如何改变环境来帮助学生发展，即帮助学生成人成长成才。该理论告诉我们，职业院校人才培养质量提升的关键就是要满足学生发展的需求，要在“自立成人、自信成长、自强成才、自律成功”上下功夫，锻炼学生自主教育能力，满足学生自我发展需求，支撑学生终身发展，适应时代发展的需要。

通识教育是“关注人的生活的、道德的、情感的 and 理智的和谐发展的教育”。结合通识教育理念，职业院校可以尝试学生综合素质考核评价工作，内容主要包括思想政治素质、科学文化素质、创新创业素质、身心健康素质、社交能力素质等五个方面，学生可以通过参加志愿社会实践、志愿服务、聆听讲座、书评影评等形式获取积分。每学期评价结果作为综合素质科目成绩计入成绩系统，也是评定奖学金的重要依据之一，以此促进学生综合素质的提升。

学校要加强社团阵地建设和活动开展，为学生兴趣特长施展提供平台。长期以来，应试教育只看成绩，忽略且压制了学生的特长发展。根据用人单位的调研评价，学生工作责任心有待提高，工作专心程度有待加强。为了让学生放下手机，抬头做事，要积极打造了“专业+社团”的特色品牌，通过教师指导、兴趣诱导和职业引导，施展兴趣特长，学会人际交往，培养团队意识，培育学生“干一行、爱一行、精一行”的职业理念。

3、关注校企深度融合的加强，提升学生整体职业素养。

根据毕业生及企业（用人单位）就业质量评价分析，毕业生及企业认为学校针对毕业生就业指导形式太过单一。要培养拥有较高职业素养的学生，校企深度合作势在必行。学校要经常邀请优秀校友、企业大咖和劳模进校园开展报告会，弘扬工匠精神；开展就业指导讲座，指导和帮助学生了解职业发展趋势，树立合理的择业理念；指导学生把握一定的就业技巧，以保证毕业生顺利就业。同时，进行相关的职业知识、道德、素质教育，使学生了解我国目前的就业趋势和职业必备素质及技能，尤其是了解独立创业必须具备的素质和能力。

职业院校要进一步利用企业优质资源，校企共建创新创业教育中心，在原有的就业指导课程的基础上增加了创新创业课程，构建了校内基础创业课程体系+进阶创业课程体系+专业方向创业课程体系；免费培训创业教育师资，构建了学校创业教育师资体系，加强了创新创业师资队伍培养；定期开展基础类、专业类、进阶类创业活动，活动形态涵盖参观考察、创业讲座、沙龙、大赛及路演等，多给学生提供锻炼平台，有效提升学生的创新创业能力及就业自信。

职业院校要加强校企深度融合，努力构建协同育人新体系。以省无锡交通高职校为例，利用学校是江苏省交通运输职教集团船舶技术分会、无锡市焊接职教集团、江苏联合职业技术学院路桥专业协作委员会理事长单位及软件、汽车、机电等专业协作委员会副理事长单位的身份，积极开展行业、院校交流研讨；推动产教融合，深入探索了专业建设、课程体系构建、教学内容及考试方式方法改革、专业顶岗学习、实践技能训练、就业创业等宽领域、深层次的合作，将校企合作贯穿到人才培养的每个环节，构建校企双赢合作模式。在校学生利用教学实验、实习时间和寒暑假走出校园，融入企业的日常生产、经营全过程，了解未来职业发展整个过程，使学生的实践技能得到有效的提高，真正做到应用能力的提高。

学校要时刻关注职业素养培育对学生就业质量提升的关联度，这两年，省无锡交通高职校先后成立了“江苏省职业院校移动云教学大数据研究中心无锡分中心”、“江苏省新能源汽车维修技术研究

中心”、“灵通仿真教育研究院”等生产型、研究型基地。另外，与无锡太湖山水游艇俱乐部、扬子江船业、江苏中设集团、无锡菲尼萨、江苏大明、苏交科、文思海辉等知名企业深度合作，在船舶类专业、计算机类专业、交通类专业均开展了现代学徒制试点，切实提高了学生职业素养。

4、关注身心健康教育与指导，提高学生心理健康水平。

通过就业质量评价调研，学生责任心在用人单位对毕业生满意度方面占有很大比重。马斯洛需求层次理论把需求分成“生理需求、安全需求、爱和归属感、尊重和自我实现”五类，从心理学角度分析，对学生“尊重”方面的满足是非常重要的，人只有“尊重”的需求满足了，责任感就会自然而然地提高了。

学校要经常组织学生开展“325”、“525”、“1123”等心理健康教育系列活动，帮助学生学会尊重，学会包容，学会关爱。要建设设施完备的心理健康教育指导中心，各功能室要随时向全校师生开放，除了完成常规的新生心理普查以及日常个案咨询、团体辅导外，还要增加对准毕业班学生的心理团辅，及时帮助学生个体排解就业恐慌，疏导紧张情绪，建立正确的需求观、价值观和就业观。

职业院校要更加关注贫困生心理健康的精准服务工作。职业院校不仅要解决精准心理疏导与服务，更重要的引导和帮助学生“扶志”和“扶智”；要鼓励贫困生加强技能培训，让他们要在掌握一技之长的同时教会他们保持身心健康愉悦地生活，增强其自身的“造血”功能。唯有如此，才能帮助贫困生从根本上解决其“真脱贫”、“脱真贫”的问题。

三、结语

在长期的从教生涯中，教育工作者会有戴着镣铐跳舞的感觉，会有各种标准、指标要落实和完成，并被这种标准、指标所考核。时间一长，教育者就容易被考核结果所影响，忘却了教育的初衷，容易忽视学生的成长转化。而学生的成长转化，在于每一天、每一月、每一年的缓慢积累和变化。事实上，这才是教育成果的真正价值所在。有教师说，班主任投入大、产出慢、收效缓慢。其实，教育的最本质的价值，恰恰在于这润物无声的缓慢改变。职业院校要将立德树人成效作为检验学校一切工作的根本标准，认真履行教书育人的职责，真正做到“传道受业解惑”，落实好全员育人、全过程育人、全方位育人的要求。要以学校成立的初心、以学校本身的目标为导向，一起来做好学生的教育培养工作，做到在学生教育上同心同向同行，真正为社会培养出高素质+高技能人才。

（下转第 15 页）

在英语教学中渗透美育的探索

朱雨兰

【摘要】近年来，国家大力倡导素质教育，素质教育的核心就是人的全面发展。美育，是培养学生认识美、爱好美以及创造美的能力的教育。拥有正确的审美观，能够促使学生形成良好的世界观、人生观和价值观。因此，英语教师有责任、有义务把美育融入英语教学中，引导学生在英语学习的过程中，发现英语的美，欣赏英语的美，形成正确的审美观，养成健康的审美情趣和生活方式，促进学生全面发展。

【关键词】英语 美育 渗透

一、引言

在我国，从小学到大学，英语作为一门必修课，列入教学计划，已成为人们升学、晋升、求职必不可少的敲门砖。但是，教师在教学中，如果过分强调英语基本技能的训练以达到考试得高分的目的，而忽视了英语语言蕴含的美，审美教育也就无从谈起。笔者认为，英语教学不能过于功利，“唯分是举”；而是应该讲陶冶学生高尚的审美情趣贯穿于教学的全过程。教师只有充分挖掘英语教中的美，才能把美育融入教学的每一个环节，从而以美导真，以美启善，全方位培育高素质人才。

二、美育在英语教学中的渗透

(一) 挖掘教材内涵，让学生发现美、感悟美，激发学生学习兴趣。英语作为一种语言，既有语言的特性，又有其个性。英语语言的特性之一就是简单性。最突出的表现就是口语感轻松自然、朗朗上口。英语绕口令和美句最有代表性。

Betty bought some butter,
but the butter was a bitter,
so she bought some better butter to make the bitter butter better.
To the time to life, rather than to life in time.
Love makes time pass, time makes love pass.

在教学过程中，让学生大声朗读，通过字里行间英语语音的爆破、连读，意群的停顿，音调的升降，可以充分让学生体会英语节奏韵律之美，并引发强烈的参与意识和学习兴趣。

英语的另一个特性就是歌唱性，主要表现在语感细腻柔和、圆润饱满、连贯流畅，具有强烈的节奏感和旋律的起伏美。以 William Shakespeare 的诗歌《Shall I compare thee to a summer's day》为例：

Shall I compare thee to a summer's day?
Thou art more lovely and more temperate.

Rough winds do shake the darling buds of May,
 And summer's lease hath all too short a date:
 Sometimes too hot the eyes of heaven shines,
 And often is his gold complexion dimmed;
 By chance, or nature's changing course, untrimmed:
 But thy eternal summer shall not fade,
 Nor lose possession of that fair thou ow'st;
 Nor shall Death brag thou wand'rest in his shade
 When in eternal lines to time thou grow'st.
 So long as men can breathe or eyes can see,
 So long lives this, and this gives life to thee.

莎士比亚的十四行诗不仅结构巧妙，语汇丰富，也同时反映了这一时期的人文主义思想；它运用了“五步抑扬格”，使得节奏鲜明。比较莎士比亚诗中对她的描绘：你的美，永远不会凋谢，将会“在不朽的诗中与时间同在”，可以引导学生与《诗经》中“在河之洲”的“窈窕淑女”，《陌上桑》里“采桑城南隅”的罗敷，李白诗中“云想衣裳花想容”的杨贵妃作类比联想，体会文字赋予她们永恒的美丽，可以超越时空，蕴含丰富多样的人文美。在教学过程中边分析边朗读，让学生感知语义，体味感情，领会意境，从而捕捉到言外之意、弦外之音。通过朗读和鉴赏，颠覆了学生原有的对英语枯燥乏味的认知，激发了学生学习英语的兴趣。

积极挖掘英语文学作品中的审美因素，给学生以美的启迪和陶冶。推荐学生观看电影《Titanic》，教师跟学生不仅可以探讨杰克和罗斯之间的美好爱情和两位主演出色的表演，更可以通过在 Titanic 沉没过程中各个人物的不同表现，比如那三位坦然面对死亡的小提琴手、与轮船共存亡的老船长以及抢占他人生存之物，害人利己反面形象 Carl，让学生讨论研究，辨别真与假、善与恶、美与丑、大爱与小爱；让学生明白什么是真正的爱，怎样的人生才最有价值、最有意义。利用教材，通过对具体人物形象剖析来表现人性之美，使他们体会到人物的心灵美，学生受到美好形象的感染，必然会产生学习美好人物的激情。所以，在英语教学中可以通过抓住人物形象的剖析，用美的形象感染学生，陶冶学生美的情操，净化学生美的心灵，规范学生美的行为举止，健全学生美的人格和养成美的道德品质，促成学生形成内在和外相统一的美。

(二)教师扎实的教学功底和丰富的感情，让学生接受美的熏陶，欣赏美。“亲其师才能信其道”。英语教师端庄的仪表、得体的教态、标准的语言、抑扬顿挫的语调，给学生美的享受。学生喜欢圣诞节，教师就从引领学生同唱“Jingle Bells”开始，引入圣诞节由来和中国人送苹果的含义。教师在教学过程中，要以英语语言魅力和自己的语言修养，向学生展示英语语言之美、英语表达意境之美和情感之美，让学生得到美的体验、美的享受，使学生从视听中得到美的体验。教师宜常用多用“Amazing!、Wonderful! Would you...?”等口语，将语言材料转化为美的形式，提升语言激励功能，用一个肯定微笑、点赞的手势，潜移默化地影响和教育学生，不断调动学生学习的主动性。

(三)组织教学的艺术美，让学生在表达中追求美、创造美。

教学准备阶段，就要设定美育目标，对所任教班级的学生英语学习基础、个人特点以及优缺点作深入了解；在教学过程中，仔细观察学生的学习情绪变化，在教学各个环节不断调整教学方法，针对学生学习状态，提出难以程度不同的问题，配合以不同的话语和方法，以达到整体提高的效果。

例如，在学习《Workplace Clothing and Hygiene》单元时，设置职场场景，针对职场礼仪，新入

职岗位的衣着、与新同事的沟通等环节，让学生在课堂上表演，并由学生进行现场点评。教师在此基础上再设定突发状况，让学生当场解决。在训练过程中，学生从为难不知所措，到摆脱窘境，共同机智解决问题，发出由衷笑声，体现出同学间互相帮助，让美得到升华。课后，布置学生查找自己印象深刻的电影、英语歌曲，在课堂上以简洁的语言概括情节，从语感脉络、作者的情感意趣中介绍自己所领悟的美感，共享精神美餐。

在平时跟学生交流和观察中笔者发现，所任教的班级因为女生多、男生少，女生在学习和日常班级管理中比较强势，无意中使男生处于劣势，这种状态不利于男生的成长。因此，在备战学业水平测试过程中，提倡基础好与差，男女混合组成学习解题团队，提出合作讨论，人人回答问题，集体计分的要求。在教学过程中，同学间的鼓励信任，不仅使基础差的学生树立了学习英语的自信，人格也得到不断的完善。不但增进了学生间的感情，也营造了互助互学共同进步的和谐班级文化。在学习《Designer Brands Aren't for Me》单元时，先组织学生讨论什么是美？美的表现形式有哪些？穿戴名牌是不是代表美？让学生在课堂上展示他们所理解的美。通过充分讨论，不断修正，学生懂得了美是自内而外的，只有加强自身修养，才会自然流露和呈现真正的美。在教师持续的审美引导下，学生萌发了创造性的参与意识，使很多不可能变为可能。学生从《French Women Don't Get Fat》中，学生懂得了按时就餐，少吃零食，不吃不健康食品，对展现健康优美身体的重要性。从《Friendship Advice》中，学生们明白了什么才是友谊和朋友之间的友好相处之道。

表演法、直观法、情景法的灵活运用，不仅使教学活动洋溢着愉快和活力，而且为学生提供了宽松、自由的创造空间，激活了学生潜在的创新特质，使审美教育进入新的境界。

三、结束语

美，无处不在。美育，可以渗透在英语教学的每一个环节。教师要发掘隐于教材中的美的因素，赋予英语词汇和语法规则以活力，以美的心灵感召学生，以美的言行影响学生，寓教于情，寓美于教，让学生在获得文化知识的过程中，懂得发现美、追求美，成为有高尚情操、健康心智的全面发展的高素质人才。

参考文献：

- [1] 黎华平.浅谈英语教学中的美育渗透[J].科学咨询（教育科研），2017年03期

论五年制职校生的适应能力和培养对策

王龙生

【摘要】 职校生的适应能力水平是职校生综合素质的反映，也是职校生人格心理健康的一个重要标志。适应就是指个人与环境之间的一种作用与反作用互动关系。通过调查分析，发现五年制职校生在校内生活、学习方法、人际交往、顶岗实习和涉入职场等方面存在适应能力问题。针对职校生存在的这些适应能力问题，笔者探究出了三种行之有效的培养对策。

【关键词】 适应 适应能力 现状与存在问题 培养对策

[基金项目]江苏高校哲学社会科学基金项目思想政治工作专项“高职院校思想政治教育的实效性对策研究”（项目批准号：2017SJBFDY238）阶段性研究成果。

0 引言

现代社会一日千里的迅猛发展和日新月异的多端变化，对每个人的适应能力都提出了较高的要求。生活在复杂多变社会的现代人如何去适应这个社会环境，这是摆在每个人眼前的严峻课题。在“适者生存，不适者淘汰”的社会进化论背景下，职校生的适应能力水平是职校生综合素质的反映，也是职校生人格心理健康的一个重要标志。

因此，具有良好的社会适应能力已经成为职校生思想道德建设与人格培育体系的重要内容。刚刚踏进校园的五年一贯制职校生，大部分是初中毕业的未成年人，初次离开父母来到一个陌生的环境里求学，涉世未深，很多学生一时难以适应。这就要求教育工作者必须深入探讨研究职校生当前的适应能力现状和培养对策。

1 适应的内涵及其特征

1.1 适应的内涵

适应是指个体对自然环境的顺应，对社会环境的迁就，根据环境条件改变自身，使自身与环境之间的关系相互协调。^[1]

它可以从以下三个方面来理解：第一、它是生理意义上的适应，比如皮肤对冷热的适应，耳朵对声音大小的适应等；第二、它是心理学意义上的适应，是指主体对环境变化所做出的一种自我调节、寻求平衡的动态变化过程，以达到恢复主客体之间的平衡状态；第三、它是社会意义上的适应，是指个体与社会环境的相互作用，个体为了生存而使自己的行为符合社会要求或努力改变环境以使自己能够获得更好的发展，这是个体追求与社会环境维持和谐平衡关系的过程。简言之，适应就是指个人与环境之间的一种作用与反作用互动关系。

1.2 适应的特征

依据上述适应的内涵关系，可以归纳出它具有以下四大特征：^[2]

一是普遍性。一切活着的生命个体都要面临着各种各样的生存环境问题。生命就是一个不断适应各种环境变化而求得生存与发展的过程。所有种群从生到灭、从出现到消失都一定会经历种种适应的考验，才能够不断地成长、发展、演变、进化。从微生物到动植物，再到人类这种高等动物，都是普遍依靠适应环境来达到生存发展的目标。

二是差异性。每个生命个体都会面临适应问题，但是不同的个体不同的个人所面临的适应问题是不同的。每个人在成长的道路上会受到各种因素的制约与干扰。比如，出生地、家庭环境、文化程度、性别、年龄、性格、爱好、人生经历等方面因素影响，就必然会产生一定的差异，而这些差异势必会给个体造成不同的适应问题，使个体在适应问题上体现出差异性。

三是广泛性。对人类来说，除了要适应自然环境外，还要适应复杂多变的社会环境。每个人的适应问题都会涉及到自然与社会的方方面面，非常广泛。

四是发展性。每个生命个体在成长的过程中都要不断地适应自然与社会的变化发展的，因此人的适应能力也要随着它们的变化而发展，正是这种人的适应能力变化发展才能证明我们人类是在不断地进步发展的。

2 职校生适应能力的现状及存在问题

每个学生从幼儿园到小学，到中学，再到大学毕业，直到参加工作，都要经历许多次人生角色的转换，在这种角色转换的过程中，就表现出了适应能力方面的个人差异。我们经过对不同年级不同专业的几百上千位职校生展开过问卷调查，通过调查研究分析，发现他们在校园生活、学习方式方法、人际交往和顶岗实习等方面存在以下一些问题。

2.1 多数职校生缺乏对新生活环境的适应能力

有些新生初来乍到刚踏进校园，就有不适应新环境的反应。由于初次离开家乡、离开父母走向陌生城市，并开始独立生活，所以就一时难以调整过来。与以往初中生活相比，五年制高职阶段，在生活方式方面，校园生活是学生集体生活，不再是家庭生活，住的是公寓宿舍，吃的是食堂，初次见面的人大都是陌生的师生，凡事都要靠自己处理，在家里衣来伸手饭来张口的生活模式结束了。这些改变使他们一时无所适从，对那些缺乏独立自我生活能力的学生来说是个较大的挑战，特别是一些被父母过分溺爱的学生适应能力更差。来自不同地方的同学说不同的方言，语言环境发生了变化，新的作息制度有所不适等——中学生活与职校生活相比，犹如从“小天地”来到了“大世界”，丰富多彩的校园文化生活使新生们目不暇接，反差太大，导致多数职校生不能合理地规划好学习生活问题。

2.2 部分职校生对职校的教学模式和学习方式难以适应

五年一贯制的职校生都经历过中考，中学阶段的学习完全是为了应付升学考试的，而进入到职业院校的学习却不完全是为了应付考试了。职校老师与中学老师的教学方法方式和教学目的等方面是不同的，都发生了较大变化，这就使一些新生在学习方法方式迷失了方向，适应不了职业院校里

的学习方法和教学方法。主要表现为以下几个方面：一是在学习方法上不适应，与职业院校的学习方法不能接轨；不会合理安排课余时间，自学能力差，学习效率不高。二是学习目的不明确，学习态度不端正，厌学情绪严重，毫无学习动力。三是不适应职业院校的教学模式。职校老师一般讲课节奏快，喜爱运用启发诱导式的教学方法——开放、民主、抽象、简明，主要培养学生的自学能力和科研实践能力，一些新生很难跟上接轨，导致学习方法上的不适应。

2.3 有些职校生缺乏建构和谐人际环境的能力

新生刚进入职业院校后，一切都是新的陌生面孔，与中学相比，人际交往关系发生了很大的变化。在中学里大部分同学是同一个乡镇或者市区范围的，交往沟通相对容易。而进入到职业院校，来自全省甚至全国各地的学生都有，又素昧平生，进入新班级分住在同一个宿舍，性格脾气各不相同。特别是新生刚入学时要军训，刚来就在严格教官训导下与陌生的同学在一起集体活动，感到很难适应过来。所有这些环境的变化，会使很多职校生在人际交往中不知所措，陷入了困惑与盲从，不能较好地处理自己与同学、老师、异性之间的关系。

2.4 有些职校生不能适应角色变化，导致角色混乱。

由于从中学到职业院校，由职业院校到社会，生存环境都发了变化，这些环境的变化会引起学生们对自己角色的重新定位。比如，突然要离校到企业单位顶岗实习几个月，由学生角色变成了顶岗实习的工人角色，这种突变让有些学生难以适应过来；等到毕业了走向社会大舞台，由学生角色变成了职场上的上班族角色，这又有一些学生不能适应过来。每位同学在这个角色转换的过程中，如果没有一定的社会角色转变适应能力，就会导致学生们对自己社会角色定位的迷茫、自卑、郁闷、烦躁、退缩等心理问题。^[3]

3 职校生适应能力培养的对策

学生们的社会环境适应能力会受到家庭、学校、社会、个人身体条件、生活经历、交际圈等诸多因素的影响。特别是，当今社会是一个竞争激烈、计划赶不上变化快的新时代。我们教育工作者应该肩负起帮助学生提高适应社会环境能力的重大责任。我们要在教育理念和教学方法等方面努力帮助学生增强适应能力。针对职校生存在的适应能力问题，我们应该探讨研究出一些行之有效的相关对策。

3.1 强化学生管理工作，深入开展学习生活指导活动。

在学习方面，教师应该指导帮助学生树立自主学习、全面学习、创新学习、终生学习的理念，通过组织召开学习经验交流大会，帮助学生寻找有效的学习方法。比如，通过召开以探究学习方法为主题的班会，树立起良好的班风学风，帮助学生矫正不良学习方法，端正学习目的。在生活方面，学校应该组织一些有创意的活动，比如，建立社交网站、班级 QQ 群或微信群，促使学生乐于交往，善于交往，加强人格教育。进一步加强校园文化生活，充实课余空闲时间。再比如，要教学生会如何理财，如何正确合理消费；加强与提高宿舍管理，指导学生营造健康活泼文明和谐的宿舍人文环境。^[4]

3.2 构建起丰富多彩的校园文化，使学生融入校园文化生活之中，培养其归属感。

着力丰富校园网络生活，增加形式多样的组织活动，多建立一些学生社团协会，发挥它们的应有作用，使每位学生都有参加某种社团组织活动的机会，发现和激发学生的兴趣爱好，使每位学生都有展现自己才能的机会。比如，可以组建青年马克思主义研习社社团、文学社、书法社、吉他社、志愿者协会、乒乓球协会、足球协会等社团协会，并且鼓励他们积极加入社团。这样可以充分发挥社团组织活动具有提高学生适应能力的功能作用。[5]

3.3 构建起长效服务于学生的心理健康咨询室和法律咨询援助中心

针对学生的心理健康问题，必须要建立专门为学生服务的心理咨询室。要配备恰当数量的专业性强的心理辅导老师，每学期开展全校学生心理健康问题摸排调查工作，发现有心理问题的学生要及时治疗，可以采取个别心理咨询与团体心理咨询的方式进行，也可以通过发放书籍、办黑板报、广播站广播等形式进行宣传教育。[6]

针对一些学生社会经验不足、法律意识淡薄等问题，学校要尽快建立起法律咨询援助中心，切实维护与保障学生的权益，以免少数学生误入歧途，帮助他们在走向犯罪深渊的道路上悬崖勒马。

4 结语

当前有大部分职校生存在适应能力问题，解决这个问题是我们教育工作者的紧迫任务之一。马克思指出：“环境是由人来改变的，而教育者本人是一定是受教育的。”[7]如果我们培养出来的学生连适应环境的能力都没有，那么我们如何才能够使学生达到改变环境的目的呢？所以，我们教育工作必须首先要教会学生具有适应环境的本领，然后以此来达到改变环境和改变世界的目的。适应环境是改变环境的基础和途径。因此，学生掌握了适应环境的能力是非常重要的。

参考文献：

- [1]黄希庭. 人格心理学[M]. 浙江教育出版社. 2002: 68-72.
- [2]吴少怡. 大学生人格教育[M]. 泰山出版社. 2010: 239-245.
- [3]石清云. 高校思想政治教育对大学生健康人格的培育探究[J]. 中国校外教育, 2009:5.
- [4]贺淑曼. 大学生心理优化辅导[M]. 高等教育出版社. 2005: 53-55.
- [5]苗兴壮. 论健全人格的标准与人格教育[J]. 教育探索, 2011:6-7.
- [6]张社宇. 职业院校人格教育探析[J]. 职教论坛, 2012:19.
- [7]马克思. 马克思恩格斯选集[M]. 人民出版社, 2012:134.

高职院校教学质量监控 与保障体系现状与对策

——以江苏联合职业技术学院无锡交通分院为例

茹新宇 王 赟

【摘要】伴随着职业教育普及化、大众化，积极推进职业教育改革、全面提升人才培养质量，日渐成为高职院校教改发展趋势。本文以我校现教学质量监控与保障体系为例，结合督导制度细则，分析了当前我校在教学监管方面的实施现状，体现了高职院校构建该体系的必要性与重要性。最后总结经验、提出措施，引导师生们积极思考、理解反馈、改进完善，促进大家相互协作、共同进步，以期达到教学质量全面提升的目的。

【关键词】高职院校 教学质量 监控与保障 体系 督导

0、引言

当前，国家努力强化职业教育、积极推进职教改革，为此我校依据自身特点，积极探索实践，分析教学过程中存在问题，建设完善高职院校教学质量监控与保障体系，用以科学指导日常教学工作的有序开展、促进其质量的全面提升。通过该体系的反馈结果，发现被评测人员在工作或学习中的不足，扬长避短，明确改进方向、促进专业发展、提高工作质量、帮助业务提升。

1、现有体系分析

为了保证教育教学以及人才培养质量，近年来我校规范管理、优化过程，不断完善内容与体系建设，目前学校教学各项环节已逐步建立并形成了全员参与、全程监控、统筹保障的完备的教学质量监管体系。该体系以人才培养及教学质量为基础、以信息收集并反馈处理为核心、以科学严谨的章程制度为依据，整合资源、规范管理，积极推进职教改革健康稳定发展。它是我校督导工作的行动指南，也是对教学质量各环节的评价依据，包括目标、组织、信息和规范四部分[1]。

该体系目标依据人才培养方案，学校合理组织各教学环节，各部门分工协作，维护确保教学工作良好有序进行。它概括了教学工作全过程（包括师资配备、生源状况、教学条件、所授内容以及质量考核等方面）。

该体系组织由多个层次构成。目前我校已建立以校、院、教研室、教师和学生等构成的多级监管网络，形成层次合理、职责明确、分工具体的教学质量监控保障新局面。

1) 分管教学副校长、教务处及教学质量办公室等人员和机构属第一层次[2]。其中副校长负责教学管理，直接领导教务处和院部教学工作；教务处负责组织日常的教学工作具体开展，协调各部门关系；教学质量办公室负责收集信息、分析并反馈结果，督促与指导教学工作规范化、实

效化,以明确目标、提高效率、助其成长为宗旨。

2) 各类学院为第二层次,作为职能部门和教学实体,负责管理、监控与保障本院的日常教学工作,对整个体系的组织运行起着承上启下的作用。

3) 教研室是第三层次,负责具体的教学管理、研究指导与任务布置,对所遇教学问题提出解决方案,是监控与保障工作有序运行的基础和关键。

4) 处于教学第一线的教师和学生对教学过程认识深刻、体会真切,他们既是教学活动的对象,也是教学质量及效果的执行者、体验者及反馈者。

学校通过信息的运行,监控和保障教学质量。教务处和教学质量管理工作办公室等部门定期、定向收集各类教学信息,了解当前教学工作的现状及所存在问题,客观评判教学过程各环节,汇总分析、调控处理,及时向有关领导、部门及被评测对象反馈结果,并采取有效的相关措施,改进细节、修正不足,不断完善个人培养目标和教学质量标准,实现学校发展目标及个人自我进步。

宏观信息为我校教学现状、影响因素、发展现状等;微观信息包括教学的理论实践、考试考查、师生互评等[3]。目前我校从以下几方面收集教学信息,一是学校开展教学质量评估,由评估人员深入课堂内外,收集各类教学活动信息;二是由教务部门组织的各类日常教学管理活动;此外,通过各种、各级座谈会、师生个别访谈等收集大量教学信息,实现对教学质量的有效监控与保障。

构建以规章制度为基础的规范是建立现实、高效的工作机制的前提。它是在教学过程中必须遵守的行为准则,包括教学常规工作、教学督导检查、教学评估评价和反馈调节等细节。

1) 教学常规工作是对教学质量监控与保障的依据。它包括基本的教学文件(包括教学大纲、授课计划、各科教案等)、教学工作(包括成绩考核、资料汇总、课堂规范、考试考查、教改计划、建设规划等)和教学管理(包括学籍管理、师资队伍建设、教师考评、学生守则、学生管理等)[4]。通过这些完整的制度可保障日常教学开展的有章可循、教学任务的顺利完成。

2) 督导检查是对日常教学工作的监督、指导与检查。用章程管理学校的教学督导工作,使其规范化、科学化、制度化[5]。我校督导工作条例包括目标与方法、机构人员组成与职责、管理细则等。督导检查由阶段性、专题性和随机性三种形式。学期初、中和末开展集中式阶段检查,而专项检查主要为提高教学质量,定期针对有关问题进行的有目的性检查。而随机检查则依据教学重点、结合当前实况,对日常教学活动的督导检查,一般不定期开展。

3) 我校充分发挥评价功能,通过对教师讲授、学生学习、学校管理三个方面的评估评价,努力提高教师教学水平、调动学生学习积极性,促进教学管理水平提升。该制度包括学生评教、教师评学、同行互评等,在学期中或末由教学督导负责组织开展,借此较大范围收集各执行主体对教学工作的意见和建议,定期对教学各环节、各对象进行评估。

4) 我校已建立了反馈调节制度,将信息通过文件、报告或其它形式向有关部门和师生及时反馈,保障其良好运行。教学质量管理工作办公室检查后以书面反馈、师生座谈会等形式,及时与被评测对象交流沟通,为其调整和改进学习或工作方式提出思路和建议,助其成长。

2、督导制度细则

目前,我校督导工作的制度建设分别在教学信息员、督导员、教学质量管理工作办公室科员及教学质量管理工作办公室四方面建立了完善的实施细则,具体如下:

教学信息员:负责收集学生对学校教学工作意见、建议和各方面教学动态;及时反映任课教师

教学态度、管理水平，以及考勤、作业等情况；反映学生在学习态度、方法效果、纪律学风建设以及学习负担和困难等其它教学环节信息；反映学校在教学管理工作中存在问题，以及学生对改进教学工作、强化教学管理、提高教学质量等方面的意见、要求和建议；反映学校行政管理、后勤服务、学生管理、舍务管理、思政教育等方面存在的问题，提出意见和建议；负责收集、整理并核实教学信息，并将每月《教学信息员信息反馈表》汇总，上报教学质量管理工作办公室；协助教学质量管理工作办公室开展任课教师课堂教学质量测评工作。

督导员：在教学质量管理工作办公室主任领导下，完成督导、督学、督管及检查、督促、评价、指导、服务等工作。深入调查研究，参与制定督导工作制度并积极实施；协同有关部门开展工作信息交流和意见征求活动；对学校有关专业建设、课程改革、教学质量、实习实训、学风建设等方面情况，开展调查研究并提出评价性的意见和建议；对学校各教学单位、行政管理、后勤服务等部门的工作进行随机、动态的督导检查，提出改进工作的意见和建议；对各教学环节和教学全过程进行常规和专项督导检查，发现问题及时反馈，确保教学秩序稳定；开展经常性的教学督导听课，对教师的教学工作实事求是地提出评价意见；在主任领导下，配合主管部门对学校各教学单位、行政管理、后勤服务等部门的工作进行综合考核评价。

教学质量管理工作办公室科员：在教学质量管理工作办公室主任领导下，负责教学质量管理工作办公室的行政事务；草拟督导工作制度、计划、总结、督导简报等文字材料；协助主任组织开展常规督导和各项专项督导活动；开展教学巡查，做好督导值班工作；负责督导工作信息收集，督导档案资料管理工作；负责全校教学信息员（学生）的选定、培训和指导工作；统计督导员的督导工作量，并做好日常考核管理工作；负责校院两级督导员的联络、沟通与协调；负责督导员听课、值班的工作安排。

教学质量管理工作办公室：在分管教学的副校长领导下，对学校教学工作、行政管理、后勤服务、财务管理、学生管理、安全保卫及思想政治教育等工作进行全面的检查、督促、指导、服务和绩效评估，及时掌握第一线工作动态，反映师生员工对教学工作和其它各项工作的意见和要求，为学校改进教学和各项管理工作提供依据。

3、具体措施、总结建议

3.1 树立科学观念、完善内容体系

科学的教学质量监控与保障体系是高职院校有效开展各项教学工作的前提与基础，学校相关管理人员应具备全面发展、共同进步的教学监管观念，对监控与保障工作富有责任感和使命感，积极主动为学校开展教改贡献力量。各级教职员工随时关注日常教学效果，反馈信息、及时评价、调整方案，切实有效地将质量监控与保障观念融入教学之中，引导师生共同进步。

3.2 建立质量监控保障长效机制

学校授权充分、职责分明，有组织、有计划地开展监控与保障[6]。工作中充分发挥各级管理部门、师生员工在组织机构中的作用，各层次、各部门分工协作，形成全程、全员、全面的监控与保障网络。通过严把质量标准、引导解决问题、培养专业技能、增强社会适应。明确监控与保障目标，将各类要素有序汇总、协调运作、形成合力，努力建立长效机制、提高教学质量、促进学校全面发展。

3.3 及时反馈信息、有效处理结果

通过信息的反馈与合理利用,为管理部门提供决策依据,也为被评测对象提出改进建议。使之有效克服教学活动跟培养目标的偏离,促进教学各环节正常运行,保证整个教学系统稳定、健康发展。并借助反馈,关注教职员工的 professional 发展及教学各环节的进展,使教学质量监控与保障工作成为促进学校、师生共同进步的有效手段,达到实现教学质量提升的最终目的。

结束语

本文紧密结合我校发展现状,分析总结院校多年办学经验,通过研究教学质量保障体系实施现状,提出完善质量保障内容体系、建立质量保障长效机制、及时反馈信息处理结果三项措施和建议。倡导坚持不断深化各项改革,全面实现职业教育科学、持续、稳定发展,具有一定的理论指导意义。

参考文献:

- [1] 王希旗. 高职课堂教学质量监控与评价的探索与实践 [J]. 机械职业教育, 2017(11):59-62.
- [2] 周文辉,燕平. 应用型高校教学质量监控与保障体系的构建与完善 [J]. 职教论坛, 2017(19):45-49.
- [3] 曹小其. 构建中职学校教学质量监控与评价体系的思考 [J]. 机械职业教育, 2015(9):1-3+8.
- [4] 宋正富,刘德福. 高职院校教学质量评价体系研究与实践 [J]. 重庆工贸职业技术学院学报, 2010(2):1-18.
- [5] 曹一红. 推进教育评估法制化建设的思考 [J]. 知与行, 2016(6):105-109.
- [6] 马丽杰. 关于高职院校实施教学质量监控的研究 [J]. 中国职业技术教育, 2011(8):52-54.

.....
(上接第 4 页)

参考文献:

- [1] 国务院. 国务院关于印发国家职业教育改革实施方案的通知[Z]. 国发[2019]4号.
- [2] “学习强国”学习平台. 政府工作报告——2019年3月5日在第十三届全国人民代表大会第二次会议上. [EB/OL].(2019-03-05).[2019-03-11].
https://article.xuexi.cn/html/18415806480079303777.html?study_style_id=feeds_default&showmenu=false&source=&pid=&ptype=-1&source=share&share_to=copylink.
- [3] 习近平全国教育大会讲话(批注版). [EB/OL].(2018-09-20).
[2019-03-11].https://www.sohu.com/a/255031163_508597.
- [4] 邢勇. 建构主义视域下五年制高职人才素质分段培养机制的研究[J]. 文化创新比较研究. 2018(15):15-16.
- [5] 吴雪琴. 职业教育在我国精准扶贫中的作用研究[J]. 无锡职业技术学院学报. 2019, 18(1):1-3.

产业结构升级背景下职业教育的现状、问题与出路

——以江苏省无锡交通高等职业技术学校为例

顾国强

【摘要】本文以江苏省无锡交通高等职业技术学校为例，分析了基于产业结构升级背景下中国职业教育的现状，通过对学生的问卷调查，本文主要从生源、师资与培养模式三个方面对职业教育进行分析探讨，从而找出影响中国职业教育发展的主要瓶颈在于生源问题，并提出相应的解决方案。

【关键词】职业教育 问题 出路

1、研究背景与意义

改革开放 40 年来，中国的经济发展取得了举世瞩目的成就。作为全球产业链的后来者，在中国加入全球产业链之初必然只能从劳动密集型的低附加值链段切入，中国也凭借劳动力优势迅速地成为了全球价值链的重要一环。然而，21 世纪以来，中国的经济开始谋求更高水平的发展，传统的经济发展模式也受到了越来越多的挑战，产业结构改革与升级是中国经济发展的必然选择。日前，国务院发布《国家职业教育改革实施方案》（下称“职教 20 条”），把奋力办好新时代职业教育的决策部署细化为若干具体行动，提出了 7 个方面 20 项政策举措。“职教 20 条”的出台将给职业教育带来新的发展机遇。

从中国经济发展的客观现状来看，庞大的劳动力基数与劳动力成本优势的丧失是产业结构升级的切实压力，而职业教育的发展是解决上述矛盾的重要途径。从统计局公布的数据来看，中国的经济活动人口近年来依然还呈现逐步提升的趋势：从本世纪初的约 7.5 亿人增长至 2016 年的约 8 亿人。另一方面，中国的研发人员数量刚刚超过 600 万¹，科技研发活动显然无法承载庞大的就业人口。同时，当前中国的高等教育承载力也远不足以容纳多数人口接受高等教育。在上述背景下，中国的产业结构升级是一种内涵式的升级，即既需要提升生产活动的附加值，为劳动成本的增长提供空间，同时大量的职业工人工作岗位也依然需要保留，从而容纳庞大的经济活动人口。所以，发展职业教育，提升职业工人劳动水平具有重要的意义。

从中国经济发展的主观动力角度看，中国未来的经济发展也谋求产业链地位与附加值的提升，从而实现经济的可持续稳定发展，这同样也需要职业教育的支持。在当前经济全球化的背景下，加大开放力度、提升开放质量是中国未来经济发展的必然趋势。中国在当前的国际分工中依然处于价值链的低端，提升价值链地位是中国实现可持续发展，跨越中等收入陷阱的必然选择。也正是在这

¹ 我国研发人员总量超过 600 万人 http://www.gov.cn:8080/shuju/2018-09/12/content_5321483.htm

一背景下,《中国制造 2025》提出一系列发展目标,强调高端装备制造业、核心零部件、核心工艺的突破,然而任何产业的发展都离不开大量职业工人的支撑,而且产业技术含量越高,对于职业工人的业务素质、工匠精神的要求也越高。所以,中国的职业教育是否能够培养出合格的职业技术人才同样关系到中国产业的升级。

综上所述,中国产业升级与经济发展的主观动力与客观压力都表明,中国的产业升级过程需要职业技术人才供给的配合,而实践型人力资源的供给质量取决于职业教育水平。具体来看,当前的职业教育培养的职业技术人才是否与产业发展结构相匹配,培养的模式是否具有效率,培养出的人才是否能够胜任新时期产业发展的更高要求,这些都是新时期中国职业教育面临的问题。所以,本文将江苏省无锡交通高等职业技术学校为例,深入分析当前的职业教育模式,探寻其是否符合中国未来经济发展的需求,并提出可行建议。

2、江苏省无锡交通高等职业技术学校的现状

从江苏省无锡交通高等职业技术学校的发展历程来看,职业教育的质量很大程度上取决于生源质量。在上世纪 90 年代初之前,学校的前身(江苏省无锡船舶工业学校)是一所中等专业学校,招收初中毕业生。当时初中学生的升学意愿与当前差异较大,存在大量成绩优秀的学生愿意就读中专,学习一门技能,早日踏上工作岗位,这些学生入学后学习勤奋,学习能力也较强,毕业后在各自工作岗位上往往能够干出一番业绩。目前江苏省船舶行业的技术骨干大多毕业于无锡船舶工业学校。随着上世纪 90 年代后期中国高等学校的扩招,读高中进而考大学成为了绝大多数初中学生的发展目标,学校的生源质量也快速下滑,在学校向高等职业学校转型之后,虽然还是招收初中毕业生,然而生源质量却逐渐下滑,当前学校的多数学生勤奋程度不足,进取心较弱,遇到问题得过且过,缺乏探索精神,客观上,学生的天赋也相对较差,学习能力不足,对于技能的掌握需要花费更多时间和精力。

对于职业学校而言,与学生质量同等重要的是教师的质量。就当前学校的师资情况看,目前学校副高级以上职称的教师约 200 人,其中“双师型”教师占比达到 80%,各类人才名师约 30 人。从当前学校的招聘制度来看,新招聘教师的学历需要达到硕士研究生水平以上,新任教师的基础教学能力基本能够满足教学需要,然而普遍缺乏实践经历,这些教师实践能力的培养需要较长的时间。目前学校实训岗位上的在编教师,基本都是职业学校毕业的。在学校发展历史中,曾经存在本校生留校任教的制度,这些留校教师在实践技术方面存在一定的优势,然而当前的招聘体制下,即使本校优秀、职业技能极强的毕业生也难以留校并获得正式编制。从当前学校的晋升考核制度来看,目前的职称评定对于“科研”的重视程度较高。从学校对于教师的晋升考核机制上看,虽然晋升的评价指标相对全面,但主要制约老师晋升的还是论文和课题。然而,从当前的情况看,学校老师的科研水平客观上并不高,发表的论文大多数是“为了发表而发表”,部分论文甚至需要交纳“版面费”。由于考核制度的存在,这一现象也很难避免。

从学生入校后的培养过程看,学校的专业设置符合学校的一贯优势,也与当前及未来可能的产业需求相匹配。当前学校的专业设置主要集中在工科领域,同时,学校专业的设置也符合区域产业发展的要求,在校内学习之外,学校还致力于校企合作,让教学紧贴市场,为学生提供充足的实践机会。同时,学校还试点开办订单班,按企业需求培养学生,提升了培养效率。学生的就业与职业发展也相对良好。近年来,学校的毕业生就业率高达 98%以上。学生的工作岗位也与专业也相对匹

配。部分学生毕业后，凭借自身努力，能够逐步从技术员、技师晋升至企业生产一线管理员、工段长甚至车间主任。从单位的反馈来看，毕业的学生也普遍能够得到单位的认可。

3、学生调研情况（问卷）

为了解在校学生的具体情况，以及从学生的角度了解学校现状，本文还对学校的部分学生进行了抽样问卷调查，我们抽样了 56 名学生，分别来自数控、模具与机制等专业。从样本学生的组成结构上看，有约三分之一的学生来自城市，三分之二的学生来自农村(见图 1)。学生家庭年收入在 5 万以下的占到了约三分之二，其中一万以下的约四分之一，而超过 10 万的约占 20%(见图 2)。由于抽样专业主要都是工科专业，所以除一名学生为女生外，其余均为男生(见图 3)。



图 1 学生生源地分布情况

图 2 学生家庭年收入情况

图 3 学生性别比例

从学生自身素质条件来看，约一半的学生是由于成绩原因才选择就读职业学校，超过四分之一的学生是为了学习技能，而迫于经济压力选择就读的学生并不多，不足 10%(见图 4)。也正因如此，从就读意愿上看，超过半数的学生本身并不愿意就读职业学校，而更愿意读本科(见图 5)。从在读学生的就读状态来看，约有四分之一的学生表示无心学习，其余学生或能全身心投入或乐忠于实践(见图 6)。进一步考察不同类型的学生的学习状态可以发现，在选择了“学习欢喜职业技能”的 17 个同学中，仅有 3 人“无心学习”；而在选择“因为成绩不够读本科”的 32 个学生中，有 10 个同学“无心学习”。

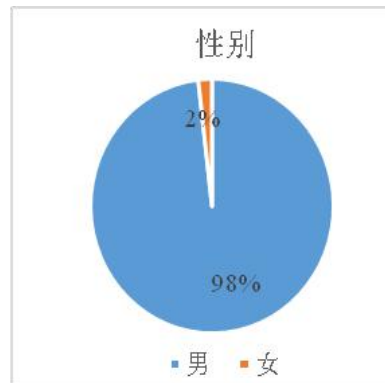
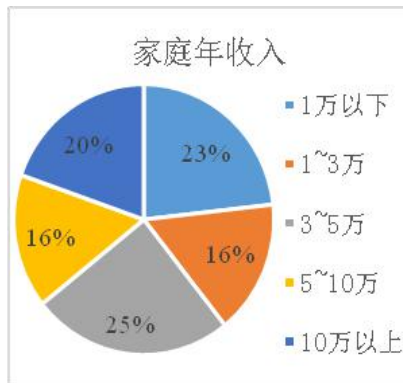
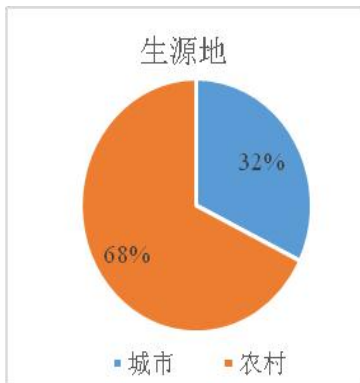

图 4 学生就读职业学校原因

图 5 学生就读意愿

图 6 学生当前学习状态

在问卷调查中，本文也关注了学生对于学校的评价。从整体课程来看，约半数学生认为学校的课程大部分有用，或都很有帮助；其余一半的学生则认为学校的课程基本没用，或仅有少部分有帮助。其中，选择“成绩不够读本科”的 32 个同学中有 21 个认为课程无用或仅少部分有用，而“喜欢学习职业技能”的 17 个同学中，仅有 2 人认为课程无用或仅少部分有用(见图 7)。从具体的基础课与实

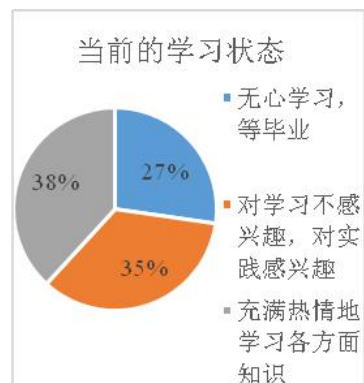
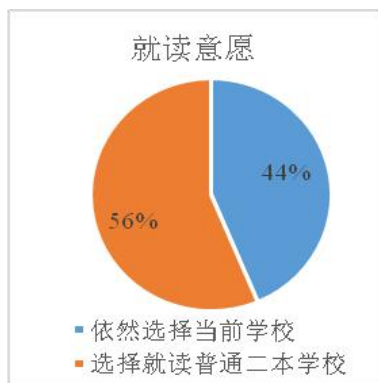
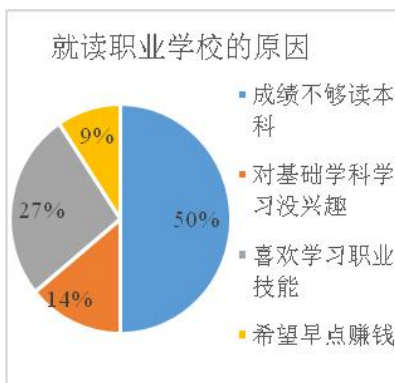
践教育设置情况来看,多数学生认为学校的课程设置是相对有帮助的(见图 8、9)。而从对学校老师的评价情况看,半数学生认为学校的老师能够做到知行合一,42%的学生认为老师缺乏必要的实践知识(见图 10)。



图 7 课程是否对今后职业有帮助



图 8 学校的基础课数量是否合适

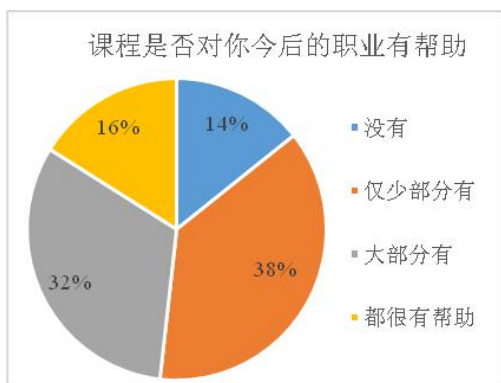

图 9 学校提供的实践机会是否对职业技能有帮助

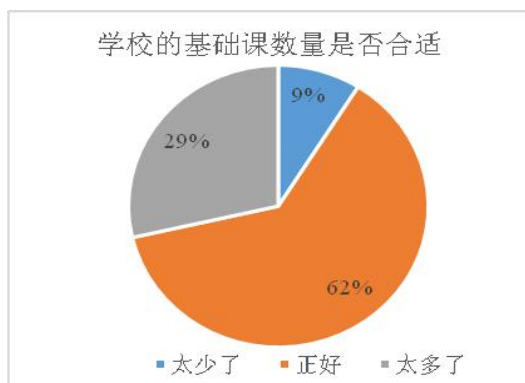

图 10 学生认为教师的素质情况

最后,本文对学生的未来职业前景进行了调研。从调研数据来看,半数学生认为能够依靠职业技术技能过上体面的生活,甚至有 23%的学生认为自己的所学大有作为(见图 11)。从学生的职业规划来看,约不到一半的学生愿意从事具有一定技能的标准化工作,约三分之一的学生希望从事具有挑战性的工作(见图 12)。从学生的学习习惯上看,多数学生在遇到问题时倾向于寻求外界的帮助,仅有 27%的学生具有一定的探索意识。然而,在选择“喜欢学习职业技能”的 17 个同学中有 9 个习惯于在遇到问题时自己尝试探索(见图 13)。

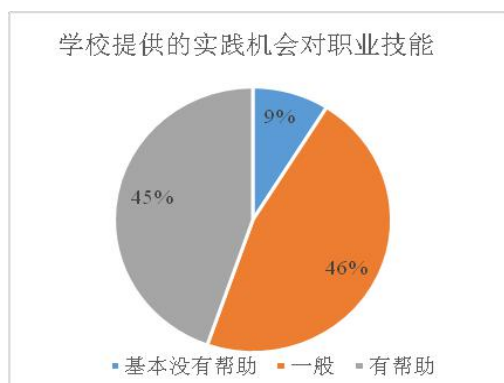

图 11 对今后职业生判断

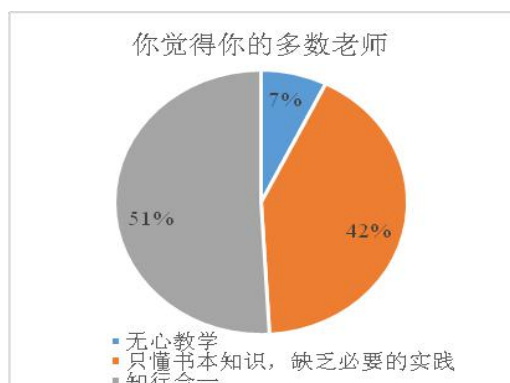

图 12 更愿意从事的工作类型

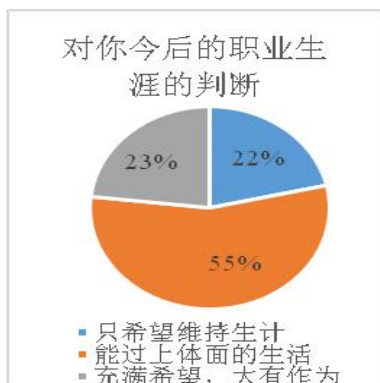

图 13 学习或实践中遇到的问题

4、对当前职业教育的探讨

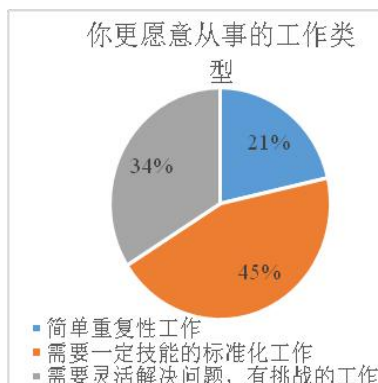
结合问卷调研, 本文主要从生源、师资与培养模式三个方面对职业教育进行探讨。

1) 生源问题

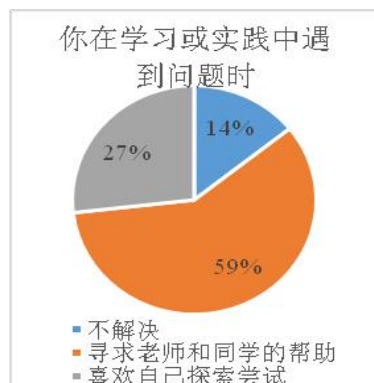
从对当前职业教育的调研可以看到, 当前学生就读意向与高等教育的筛选机制使得学生质量成为当前中国职业教育的关键问题。从调研中可以清晰的看到, 当前就读职业院校的学生往往是考不上高中且家庭环境并不优越的学生。这种高等教育筛选机制下就读职业院校的学生, 其先天基础很大程度上决定了其最终能够在技术工人领域发挥的作用。也有老师也明确表示, 当前的学生素质与当年不可同日而语, 由于学生就读意向的差异, 当年的学生具有更高的素质, 进入社会后获得的成就也更高, 所以, 当前职业教育的最大瓶颈在于职业教育的生源问题, 当前的高等教育筛选机制决定了当前的职业院校难以获得高素质的人才。实际上这种学生就读意向一定程度上是由学生乃至整个社会对于职业工人岗位的态度决定的。调研结果显示, 多数学生还是愿意就读本科院校, 部分职业院校的学生也并不看好自己的前途, 就读职业院校很大程度上是无奈之举。这种社会态度事实上是长期社会经济结构决定的, 由于前期经济发展中并没有太多高附加值的职业工人岗位, 产业对职业工人要求较低, 给予的报酬也相对较低, 这就造成了全社会对职业教育的态度, 这又进一步限制了中国职业教育的发展, 致使职业教育无法为产业提供高水平技工, 这种恶性循环造成了当前职业教育的困局, 所幸的是, 在这种筛选机制下, 部分不适应高考制度但具备学习职业技能素质的学生进入了职业学校。从调研中可以发现, 部分学习成绩不高, 或偏科却具备职业工人发展素质的学生, 在当前的高等教育筛选机制下进入了职业院校, 这些学生实践主动性强, 具备一定的探索意识, 也能在各类技能竞赛中获奖。这些学生未来可能成为相关领域的优秀技术工人。

2) 师资问题

从师资的角度看, 当前职业学校的老师普遍能够满足理论教学的要求。由于职业学校属于事业单位, 在当前招聘市场中具有一定的优势, 能够吸引相对高素质的教学人才。当前职业学校新入职的老师基本具备研究生学历, 甚至招聘博士, 这种教师的筛选机制决定了学校在理论教学方面并不存在任何问题, 然而, 在实践教学方面, 由于招聘与晋升机制等原因, 当前职业学校在实践教学上存在一定的提升之处, 学校也一定程度上意识到了这一问题。由于当前职业学校过于追求教师的学历水平, 从而导致了多数新的在编教师缺乏实践基础, 而部分具有实践经验的教师却无法获得正式编制, 从而限制了这些教师的教学意愿, 同时, 在教师晋升机制上, 学校对于教师的实践能力考核相对模糊, 针对性不强, 缺乏实际作用。在调研过程中, 对职业教育师资问题时体会最深刻的一点是学校对教师的评价标准过于刻板, 从而造成了教学资源的浪费。在调研过程中, 多位老师明确反映, 学校在晋升职称时过度考察教师的所谓“研究能力”。客观上, 论文发表是显性指标, 便于考察, 然而对于职业学校的教师而言, 其本职工作并不在科研, 也缺乏科研能力, 这就导致了老师为了评职称而在所谓的虚假科研上花费了过多的精力。

3) 培养模式问题

从培养模式上看, 首先, 学校的课程设置合理。在课程设置上充分考虑了基础学科与实践的配比。课程内容贴近产业, 学生能够从中获得收益。从学生的问卷反馈中也可以看到, 多数学生对于学校的课程设置是满意的。其次, 学校的实践教学能够紧贴市场需求, 切实地培养了学生的实践能力。学校有良好的产学研联合的实践, 包括与企业建立订单班, 进行“双元制”培养模式, 试行现代学徒制模式等, 具有自身的产业倾向于优势, 在多年的教学过程中与区域内的相关企业建立了良好的合作关系, 这为培养学生的实践能力提供了重要的基础。

综上以江苏省无锡交通高等职业技术学校为例, 我们可以看到, 当前职业学校在课程设置与培

养模式上发展相对良好。而中国职业教育的主要瓶颈在于生源问题，从长期来看，生源问题与产业结构直接是相互影响的关系，促进两者形成良性循环是推动中国职业教育发展的根本途径。短期来看，如何筛选、引导更多就读本科院校不具优势、但具备职业工人发展素质的学生就读职业院校具有重要的意义。

参考文献：

- [1]关晶. 当前职业教育改革的关键点在供给侧吗[J]. 职教通讯, 2017(22):1-1.
- [2]刘斌, 邹吉权, 刘晓梅. 职业教育产教融合的逻辑起点与应然之态[J]. 中国高教研究, 2017(11):106-110.
- [3]王俊杰. 高等职业教育混合所有制改革的基本定位及其实践路径[J]. 中国高教研究, 2017(6):104-110.
- [4]杨帆, 尹毅. 职业教育改革发展中的重要问题探析[J]. 教育科学论坛, 2017(3):6-7.

(上接第 58 页)

【参考文献】

- [1]鲁迅. 鲁迅杂文全集. 《灯下漫笔》[M]. 郑州: 河南人民出版社, 1994: 66-69
- [2]鲁迅. 《我怎么做起小说来》[M] 选自《鲁迅全集》第4卷 人民文学出版社 1981年
- [3]鲁迅. 《药》[M]鲁迅小说全集. 郑州: 河南人民出版社, 1994: 19-27
- [4]鲁迅. 《<呐喊>自序》[M]江苏省职业学校文化课教材 语文(第八册)江苏: 凤凰教育出版社, 2015,3

纯电动客车整车使用特性检测技术 研究与实践

尹爱华

【摘要】纯电动客车车辆目前被广泛使用，对整车维护与检测技术的社会需求越来越高，相比传统汽车，纯电动客车车辆电子控制单元数量繁多、结构复杂，传统的检测思路和方法已很难准确反映新能源汽车的状态和故障。本文通过对纯电动客车检测中主要存在的问题的探讨，确定了高压在线检测流程和断电检测流程，研究与实践在用纯电动客车车辆整车使用特性检测的方法，确定了续驶里程、能量消耗率和电力传输与车辆间绝缘等特性的检测手段，为纯电动客车汽车的正确使用、技术保障和技术完好性提供技术参考。

【关键词】纯电动客车车 整车使用特性 在线检测

随着在传统石化能源紧张、大气污染、以及气候变暖等影响人类生存环境问题日渐突出之际，如何实现汽车行业的可持续发展，以及与自然和谐相处，已经成为未来汽车行业发展最为亟待解决的课题。这种背景下，新能源汽车获得了世界各国政府和汽车企业的普遍关注，世界各大汽车公司均投巨资研发新能源汽车。2014 年开始我国新能源汽车迅速发展，全年产量 8.40 万辆，在我国汽车产量中占比 0.35%[1]。2018 年我国共生产新能源汽车产 127 万辆，比上年同期增长 59.9%。其中纯电动汽车产量为 98.6 万辆，比上年同期增长 47.9%。新能源汽车呈现爆发式增长的态势。基于国家设计，很多汽车厂商也都会逐渐顺应全球电气化的趋势，将长期的战略发展重点放到新能源汽车上，其中纯电动汽车在新能源汽车中占有较高的比例，是发展的重点，尤其在客运行业的运用越来越广泛。

相比传统汽车，新能源汽车电子控制单元数量繁多、结构复杂，传统的检测工具和方法已很难反映其性能状态和判断故障。纯电动客车车的数量在不断增加，工作频率高，工作负荷大，其性能变化的检测和分析对于提高运输效率会产生积极的作用。为提高纯电动客车车市场竞争力和车辆的技术完好率，对新能源汽车性检测技术进行研究和分析就显得非常重要[2]。

1.目前存在主要的问题

(1) 使用企业缺少核心技术

经过多家企业及使用单位的调研得知，由于技术保密及新能源汽车技术的不稳定性等因素的影响，目前企业对于新能源汽车技术检测和维护主要依赖于汽车生产厂家的技术支撑，零星的汽车技术状态数据的通讯联系（OBD）各个汽车生产厂家又不统一，通讯协议不公开，迫于缺少技术资料

及技术人才，使用单位基本无法开展常规技术检测和维护工作。

(2) 检测危险因素多

由于电动汽车采用高于人体安全电压驱动，检测时容易造成人身伤害，导致很多企业举步维艰，出于安全考虑，不敢也没有能力保证检测安全。因此很多企业将电动汽车的检测工作都转移到销售或制造企业。

(3) 检测设备专业程度高，普及率不足

目前的电动汽车的检测设备基本都是有汽车生产厂家配套，属于定制产品，市场上基本没有同类产品，检测工作也只能依赖生产厂家进行，严重束缚了使用企业的手脚，降低了生产效率，给运输生产增加负担。

(4) 使用企业技术力量不足

由于电动汽车属于新型技术，其工作过程及原理比较复杂，使用企业的技术力量短时间很难适应新技术的变化，有的企业直接将传动汽车的检测维护技术人员用于新能源汽车的检测维护，技术衔接不连续，检测工作不能正常进行，直接影响了运输生产的正常开展。

以上的分析同样适用于纯电动客车车，其存在的问题也非常明显。因此迫切要求能制定出符合使用实际的可以操作的纯电动客车车的检测方法、流程，并在此基础上进行科学分析，以满足纯电动客车车技术管理需要，提高运输企业的运输效率和运输效益。

2 检测流程确定

纯电动汽车检测规范包括大于 60V 电压的高压回路（B 级电路，以下简称高压或高压回路）在线检测和断电检测两类。高压在线检测指不断开动力电池供电的情况下的检测作业及项目，断电检测指断开动力电池与所有用电设备的电源连接状态下的检测作业及项目。高压在线检测时用电设备可能会带有高压电，具有一定的危险性，在检测时需要格外小心防护，防止意外发生。断电检测时，危险系数小，只要进行较少的防护即可。高压在线检测流程和断电检测流程如图 1 所示。



图 1 高压在线检测流程和断电检测流程

3 在用纯电动汽车整车使用特性检测参数及检测过程确定

在纯电动汽车参与运输工作后，由于使用的负荷、电池充放电的次数以及功能性衰减等因素的影响，车辆整体的使用特性会产生下降的现象。本部分主要使用特定的检测方法来反映车辆使用特性下降的程度，为车辆的状态分析和继续使用提供技术参考。

检测参数主要有：续驶里程、能量消耗率和电力传输与车辆间绝缘特性等。

3.1 续驶里程检测

(1) 检测思路及原理

电动汽车的续驶里程是指电动汽车上动力电池以完全充满状态开始到标准规定的试验结束时所走过的里程，它是电动汽车重要的经济性指标。纯电动客车车在使用一段时间后，由于电池性能的衰减和其他传动因素的影响，其续驶里程会出现下降，影响运输生产，因此续驶里程的检测尤为重要。目前检测的方法较为复杂，检测的条件和要求一般的使用单位很难满足。续驶里程的变化又是用户直接关心的车辆性能。该检测项目可以分为路试和台架检测两种类型。也可以根据使用单位的特点，简化检测规范，只要车辆的使用条件具有一致性，也可以定性反映车辆的续驶里程状态。简化的检测规范使用单位可以根据自身单位条件进行。比如行驶的道路、负荷、速度等条件，只要在不同的检测项次中相同，也可以反映车辆的续驶状态。

(2) 检测仪器及设备

检测仪器及设备可以选择底盘测功机及相关检测仪表。汽车底盘测功机通过滚筒模拟路面，并用加载装置进行加载，实现对汽车各运行工况的模拟[3]。续驶里程检测时，由于运用底盘测功机给车辆加载，模拟道路运行状态，可以提高检测效率。

由于车辆在固定的场地进行行驶时，需要特定的速度和行驶距离，车辆本身的速度和里程表，由于有显示误差不能作为检测使用。为了准确反映车辆的行驶状态，需要使用另外的检测设备测量测量的速度和行驶距离等参数。目前使用的仪器设备主要是车辆道路检测仪。该检测仪的检测原理为非接触式测量，通过光电感应、雷达波或 GPS 信号等准确反映车辆的实际运动状态。电能消耗可以使用通用的充电桩即可。

(3) 检测方法

在满足车辆基本检测条件后，分两种方式检测续驶里程：

1) 室内检测

主要依靠底盘测功机给车辆加载，在特定的检测条件下，通过底盘测功机显示的里程来评价检测车辆的续驶里程。该检测方法简单易行，容易实施。

2) 道路检测（室外）

室外检测时，检测条件比较苛刻，待检车辆需要连接非接触道路测试仪，目的是检测行驶速度和距离，其行驶里程也通过非接触道路测试仪获得。该种检测方法成本较大，检测过程复杂，要求较高。

3.2 能量消耗率检测

(1) 检测思路及原理

电动汽车的能量消耗率是指电动汽车经过规定的试验循环后对动力蓄电池重新充电至试验前的容量，从电网上得到的电能除以行驶里程所得的值。该参数是反映在用车辆能量转换效率的重要参

考指标。纯电动客车车在使用一段时间后，能量的消耗率会出现上升的现象。消耗率上升太大势必会影响车辆的正常运输效率的提高。该检测项目可以在室外道路上进行，也可以在室内的台架上进行。台架检测时需要结合底盘测功机进行。室外的道路也可以根据使用单位的条件，选择合适的道路进行简化检测。使用简化检测时需要保证车辆在不同检测时段中的检测规范的一致性。

(2) 检测仪器及设备

该参数检测的仪器和设备需求和 3.1 中“续驶里程检测”一样。

(3) 检测方法

在满足车辆基本检测条件后，分两种方式检测电动汽车能量消耗率：

1) 室内检测

主要依靠底盘测功机模拟纯电动客车车运行的基本条件，在检测中由底盘测功机提供待检车辆行驶里程参数，由充电设备提供检测消耗电能，消耗的电能和纯电动客车车的行驶里程的比值技术该公交车的能量消耗率，再结合国标进行科学评价。该检测方法简单易行，容易实施。

2) 道路检测（室外）

室外检测时，检测条件比较苛刻。室外检测时，待检车辆需要连接非接触道路测试仪，该检测仪可以提供特定条件下的行驶里程，充电设备提供待检车辆电能消耗，然后进行计算后形成能量消耗率参数值，并进行科学评价。此种检测方法成本较大，检测过程复杂，要求较高。

3.3 电力传输与车辆间绝缘特性检测：

(1) 检测思路及原理

与传统车相比，电动汽车内的电气系统的比例大大增加。同时为满足电力驱动需要，电动汽车动力系统都是使用几百伏的高压系统，如果高压系统漏电，该电压会对人造成伤害[4]。采用有效的绝缘装置是保护人身安全的重要措施。因此电气绝缘是电动汽车高压安全的重要项目。根据相关标准中对人体安全电流的要求（DC10mA，AC20mA），GBT18384-2015《电动汽车 安全要求》中规定，绝缘电阻最低要求：直流 100Ω/V，交流 500Ω/V[5]。电气系统如果出现绝缘失效，视程度不同，会造成累进的后果。检测方法可以采用专用仪器检测电压或电流泄露量，也可以采用简易检测方法，测量其绝缘电阻值。

(2) 检测仪器及设备

1) 耐压测试仪

根据其作用可称为电气绝缘强度试验仪、介质强度测试仪等。其工作原理是：把一个高于正常工作的电压加在被测设备的绝缘体上，持续一段规定的时间，加在上面的电压就只会产生很小的漏电流，则绝缘性较好。程控电源模块、信号采集调理模块和计算机控制系统三个模块组成测试系统。选择耐压仪的 2 个指标：最大输出电压值及最大报警电流值的数值。

2) 兆欧表

兆欧表是电工常用的一种测量仪表。有摇表（指针式）和数字表两种类型。兆欧表的刻度是以兆欧（ $M\Omega$ ）为单位的。兆欧表主要用来检查电气设备、家用电器或电气线路对地及相间的绝缘电阻，以保证这些设备、电器和线路工作在正常状态，避免发生触电伤亡及设备损坏等事故。如使用摇表，应该选用 1000V 及以上的兆欧表。测量前必须将被测线路或电气设备的电源全部断开，即不允许带电测绝缘电阻。并且要查明线路或电气设备上无人工作后方可进行。该仪器测量被测对象的绝缘电阻值，从另一个角度反映对象的绝缘性。

（3）检测方法

该项检测需要断开纯电动客车动力电池高压电。在检测时，将耐压检测仪或兆欧表的两个检测端子分别连接到动力电传输设备（或导线）和车身上，根据检测仪或兆欧表的读数判断两者之间的绝缘性。

4.总结

纯电动客车汽车的使用特性是表征车辆技术状态的重要特性，选择具有代表性的续驶里程、能量消耗率和电力传输与车辆间绝缘特性等参数进行检测，可以有效反映车辆工作状态，根据检测结果对车辆进行有效评价和分析，便于及时发现问题和解决问题，以保障和提高纯电动客车的运输效率，促进道路运输业发展，更好的为国家社会经济发展服务。

参考文献：

- [1] 井泉.浅析新能源汽车产业现状及发展前景[J].轻型汽车技术, 2018, 345(06):32-35.
- [2] 吴小新.新能源汽车检测的相关问题初探[J].汽车维护与修理, 2010, 9:58-59.
- [3] 戴蕾蕾.汽车底盘测功机的基本结构及工作原理介绍[J].汽车维护与修理, 2017, 4:74-75.
- [4] 赵岩, 田增国, 齐永奇.绝缘电阻与接地电阻测试系统的设计[J].国外电子测量技术, 2007, 26(4):71-73.
- [5] 鲍谚, 姜久春, 张维戈等.新型直流系统绝缘在线测试方法[J].高压电技术, 2011,37(2):333-337.

（上接第 31 页）

参考文献：

- [1] 罗益泰.汽车电气维修常用方法及应注意问题[J].魅力中国, 2010(10).
- [2] 王志超.有关机械电气设备故障应急处理的探析[J].中国管理信息化, 2015, (11):207.
- [3] 姜兰兰.对我国当前工程机械电气设备常见问题探析[J].科技资讯, 2014 (19):106.
- [4] 李飞.煤矿机械电气设备自动化调试技术的应用[J].能源与节能, 2014 (04):51-53.
- [5] 王译.浅析机械电气设备故障的应急处理[J].科技资讯, 2015, (13):64~65.

浅析工业机械电气设备维修要求和方法

王光祥

【摘要】在运行过程中的电气设备受到外界的干扰很容易产生故障，从而导致设备不能正常工作，最终的结果是影响生产效率、造成人身或设备事故。所以，当设备发生故障后，维修人员必须非常精准的找出故障点，并且要安全、快速地排除故障，以保证设备的正常运行。然而在实际维修中，故障现象有很多种，即便是同一种故障现象，也会有不同的故障点。所以在检修中要灵活运用相关的方法来快速的排除相对应的故障，这需要维修人员过硬的专业知识和在日常维修过程中的摸索和经验的总结。

【关键词】维修 周期 故障点 方法

1.工业机械电气设备维修的一般要求

对工业机械电气设备维修一般要求需要注意维修的步骤和方法要正确。不可擅自改动线路、损坏或更换完好的元器件及导线的型号规格。在不降低其固有性能的前提下要尽量修复好损坏的电气装置。电气设备的各种保护性能必须满足使用要求，绝缘电阻合格，通电试车要满足电路的各种功能，控制环节的动作程序符合要求，修理后的电器装置必须满足其质量标准要求。

2.电气设备的日常维护保养

日常维护保养包括电动机和控制设备的日常维护保养。笔者只介绍控制设备的日常维护保养知识。

2.1 控制设备日常维护保养的内容

控制设备的日常维护和保养的内容主要包含了以下几个方面的内容，设备的门、锁和门框周边的密封垫是否良好。门、盖应关闭严密，柜内应保持清洁，不得有水滴、油污和金属屑等进入电气柜内，以免损坏设备造成事故。设备操纵台上的按钮、开关手柄、信号灯以及仪表保护罩等都要保持清洁完好。仔细查看接触器、继电器等电器的触头系统吸合有无问题、是否出现噪声、卡住或延迟吸合和断开等现象。接触器、继电器等触头的接触面有没有出现烧蚀或毛刺；电磁线圈是否出现过热；弹簧弹力是否正常；灭弧装置是否完好无损等。试验门的开关是否能起保护作用。仔细查看操作机构的灵活性和可靠性是否正常，有关整定值是否符合要求。查看设备各条线路接头与端子板的连接是否出现松动，一旦出现，要加固加牢，各个零部件之间的连接导线、电缆或保护导线的软

管，不得被冷却液、油污等腐蚀，管接头处不得产生脱落或散头等现象。检查电气柜（配电箱）及导线通道的散热情况是否良好。检查各类指示信号装置和照明装置是否完好。检查电气设备是否接到保护接地专用端子上，是否达到了保护电路连续性要求。

2.2 电气设备的维护保养周期

对一些特殊的电器元件，比如：（安装在配电箱内部的电器元件），一般情况下没必要经常性的监护，只要平时定期维保就可以实现设备稳定运行。其维护保养周期应根据电气设备的构造使用情况及外界环境等来确定。一般可配合生产机械的一、二级保养同时进行其电气设备的维护保养工作。保养的周期及内容见表 2-1

表 2-1

保养级别	保养周期	机床作业时间	电气设备保养内容
一级保养	一季度左右	6-12h	(1) 清扫配电箱内的积灰异物 (2) 将即将损坏的电器元件进行修复或更换 (3) 整理内容残余，使之整齐美观，特别是在平时应急修理处，应尽量复原成正规状态 (4) 加牢加固熔断器可旋转部分，保持紧密接触 (5) 将接线端子加固，元器件螺钉拧紧，保障接头牢固，从而达到减小接触电阻的目的。 (6) 对电动机进行小修和中修检查
二级保养	一年左右	3-6d	(1) 机床一级保养时，对机床电器进行各项维护保养工作。 (2) 仔细查看电流大及动作频繁的接触器、继电器触头。 (3) 检修有明显噪声的接触器和继电器 (4) 检查热继电器是否能正常工作，其检查结果是否符合热继电器的动作特性。 (5) 检查时间继电器的延时时间是否符合要求。

3. 电气故障检修的一般步骤和方法

一般情况下机床日常维护保养后，可以降低电气故障的发生率，但是不可能杜绝电气故障的发生。所以，维修电工除了掌握日常维护保养技术外，还需要在故障发生后能够采用正确的检修步骤和方法，找出故障点并排出故障。

3.1 电气故障检修的一般步骤

表 3-1

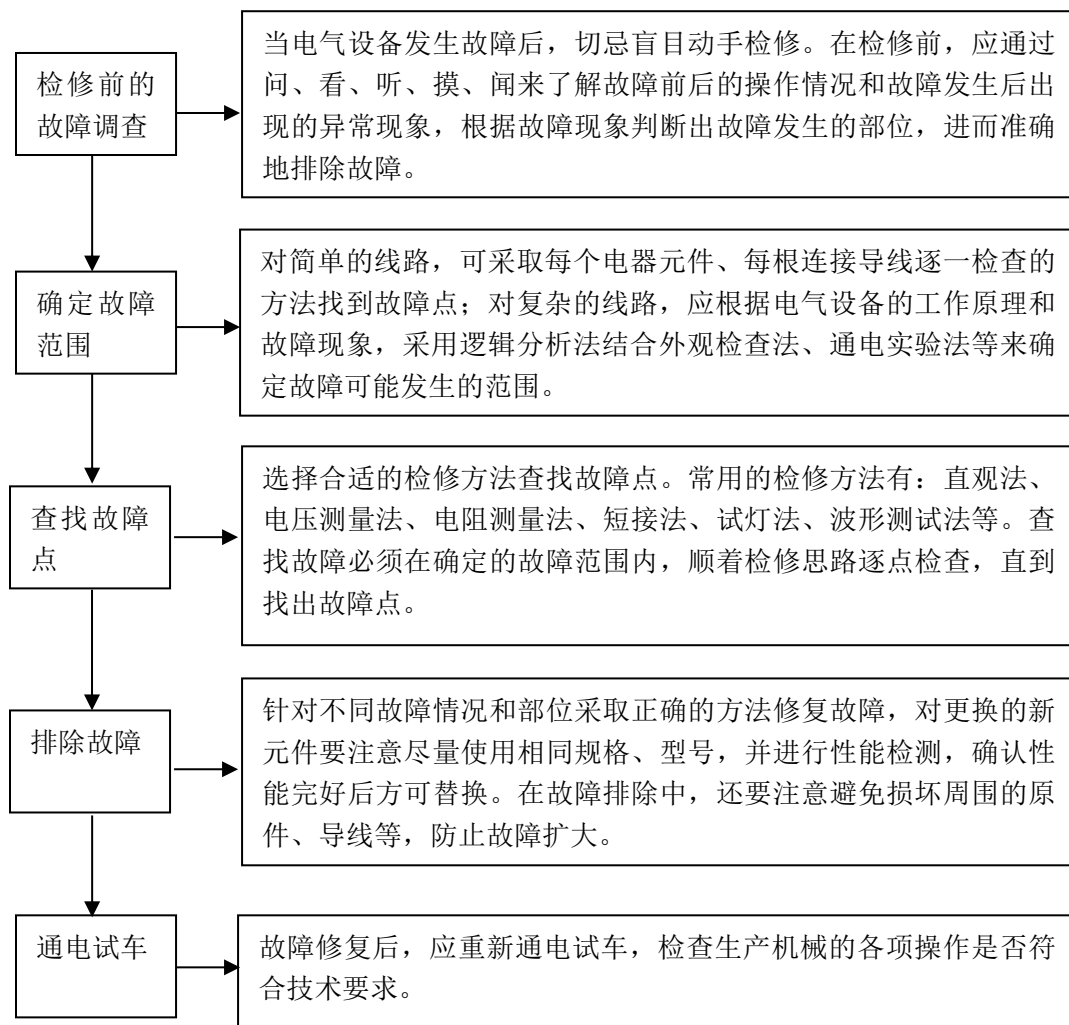

3.2 查找故障点的常用方法

维修电工在日常的工作中用来检测故障点的方法是测量法。在用这种方法排除故障时，千万要注意测量工具和仪表完好，同时还应该防止回路电流对其他并联支路的影响，防止出现错误的判断。

短接法是把有疑虑的部位，用绝缘性能比较好的导线进行短接。假如在短接的过程中电路是接通的，由此可推断该处应该是断路。短接法又包括局部短接法和长短接法，长短接法是一次短接两个或两个以上触头来检查线路断路故障的方法，而在实际运用过程中，应该两种方法结合使用，效果更佳。

(1) 局部短接法 用局部短接法检查故障如图 3-1 所示。按下启动按钮 SB2，假如 KM1 线圈不得电，主触头不吸合，推断电路出现故障。检查前，先用万用表测量 1-0 两点间的电压，若电压正常，可按下 SB2 不放，随后用一根绝缘性能良好的导线分别短接标号相邻的两点 1-2、2-3、3-4、4-5、5-6（注意绝对不能短接 6-0 两点，否则会造成电源短路），当短接到某两点时，接触器 KM1 动作，即说明故障点在该两点之间，见表 3-2。



图 3-1

表 3-2 用局部短接法查找故障点

故障现象	测试状态	短接点标号	电路状态	故障点
按下 SB2, KM1 不吸合	按下 SB2 不放	1-2	KM1 吸合	KH 常闭触头接触不良或误动作
		2-3	KM1 吸合	SB1 触头接触不良
		3-4	KM1 吸合	SB2 触头接触不良
		4-5	KM1 吸合	KM2 常闭触头接触不良
		5-6	KM1 吸合	SQ 触头接触不良

(2) 长短接法 长短接法是一次短接两个或两个以上触头来检查线路断路故障的方法,用长短接法检查故障如图 3-2 所示。在图 3-2 所示电路中,当 KH 的常闭触头和 SB1 的常闭触头同时接触不良时,若用局部短接法短接 1-2 点,按下 SB2, KM1 仍不能吸合,则可能造成判断错误。而用长短接法将 1-6 两点短接,如果 KM1 吸合,则说明 1-6 这段电路上有断路故障,然后再用局部短接法逐段找出故障点。长短接法的另一个作用是可把故障范围缩小到一个较小的范围。例如,第一次先短接 3-6 两点,如果 KM1 不吸合,再短接 1-3 两点, KM1 吸合,说明故障在 1-3 范围内。可见,长短接法和局部短接法结合使用,很快就能找出故障点。

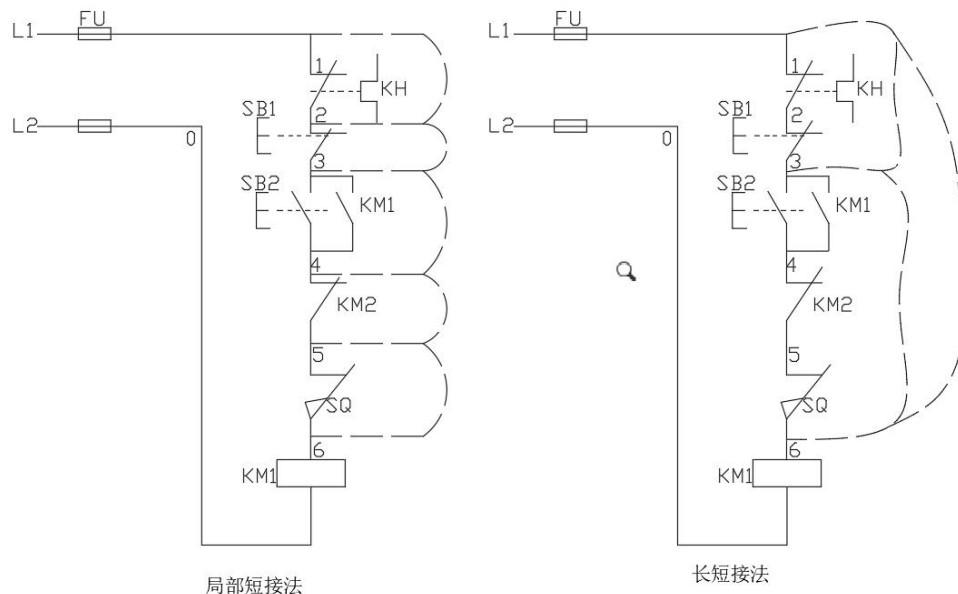
4.结束语

通过上述分析,我们知道如果想要快速的排除机械设备的故障,重点是要掌握一定的排故方法,从而确定故障范围和确定故障点,而在实际维修中,机床的电气故障是多种多样的,就是同一种故障现象,也有不同的故障点的存在,这主要是因为发生故障的部位不同引起的。因此应用上述的方法和步骤时,千万不可以生搬硬套,应根据具体情况灵活应用,只有在维修过程中通过不断的摸索和总结,才能准确、快速的确定故障点的范围,从而排除故障。

(下转第 27 页)

蓝墨云班课在高职英语教学中的应用与实践

付 颖 王 丽 赵荔雯

【摘 要】互联网的普及和计算机技术在教育领域的应用,使“翻转课堂”教学模式变得可行和现实,更多的信息化设备融入到英语课堂教学中。本文基于蓝墨云班课平台,阐释翻转课堂教学模式的创新之处。笔者尝试在本校 2016 级和 2017 级四个班级中设置实验班进行历时一学年的蓝墨云班课教学实践。教师利用蓝墨云班课平台,以电子资料的推送、头脑风暴、答疑与讨论、测试等形式引导学生自主学习,结果表明:学生的课堂参与度大幅度提高,教师的教学模式更加灵活多样,取得了良好的教学效果。

【关键词】蓝墨云班课 高职英语 翻转课堂

随着互联网的普及和计算机技术的发展,更多的信息化设备融入到课堂教学中,高职英语教学模式也正在发生着深刻的变革,蓝墨云 app 的出现使得翻转课堂教学模式变得可行和现实。基于高职校学生英语学习的现状分析,教师不再进行单一的填鸭式的课堂教学,更倾向于尝试丰富多元的、新鲜的授课方式。笔者尝试在本校 2016 级和 2017 级四个班级中设置实验班进行蓝墨云班课教学实践,历时一学年,结果表明:学生的课堂参与度大幅度提高,教师的教学模式更加灵活多样,取得了良好的教学效果。

一、高职生英语学习现状分析

1.高职生英语基础薄弱。生源数量减少和生源多样化使得五年制高职生入校时英语基础比较薄弱,尤其是在男生居多的工科类的高职校,作为公共基础课,英语仍是大多数学生学习的难点,要提高学生的英语水平,必须在研究学习者本身的基础上,探讨与之相应的教学理念和方法。

2.学习兴趣不足,积极性不高。大多数高职生对英语不感兴趣,学习的动力主要来自于学校的要求和求职的需要。在学习过程中,学生缺乏毅力与耐心,不能坚持始终,上课自控力差,玩手机睡觉或者讲话,意志力薄弱,对于英语学习缺乏探索进取精神。[1] 因此,教师要改变教学模式,激发学生学习兴趣,提高学生学习的自主性。

3.学习习惯不良。高职生的陋习较多,大多比较懒散,缺乏自觉性,预习、复习、作业的完成需要老师监督,知识点的掌握需要老师检查,这就要求老师随时督促学生,跟进学生学习的全过程,从而达到更好的教学效果。

二、蓝墨云班课在高职英语教学中的创新应用

基于高职生英语学习的现状分析,翻转课堂新模式应运而生。翻转课堂源于2007年美国一所高中进行的一次教学模式改革尝试,此后被越来越多美国院校认可和接受,到2011年前后,它已经在互联网上引起了广泛关注,并被媒体认为是近年来影响课堂教学的重大技术变革。所谓翻转课堂,就是在正式学习中,学生在课前利用教师分发的数字材料自主学习,课堂上参与同学和教师的互动活动,课后可以利用教师的数字材料复习直至完全掌握。[2]

蓝墨云班课则很好实现了翻转课堂新模式,蓝墨云班课是一款适用信息化教学的免费在线平台,教师通过蓝墨云 app 创建一个虚拟的网络班级,教师和学生可以利用手机、平板或电脑,在课堂内外开展轻松、有趣的互动教学。[3]

创新一、课前上传资料,督促预习

传统的课前预习,主要是学生查阅资料、自学课本。蓝墨云班课教师可以通过推送电子文本、课件、音频、视频等多种形式辅助学生预习,激发学生对新课的兴趣。比如:如何点餐?(How to Order Food?) 这一课,教师可以推送课件与微课视频,学生根据自己的需求反复观看课件和视频,预热知识点。与此同时,教师可以查看每位学生的学习进度,提醒进度慢或未完成任务的学生。

创新二、课堂组织活动,探讨问题

传统的课堂通常教师扮演主要角色,主导课堂教学的发展,蓝墨云班课则以学生为主体,学生观看视频、学习课件,分组讨论,提出问题,教师则组织活动引导学生一步一步掌握知识点,达成教学目标。

比如:以 How to Order Food? 一课为例

活动 1-导入:蓝墨云班课发布头脑风暴任务,自由讨论你最喜爱的西餐有哪些?(What is your favorite western food?) 通过此活动,教师大体了解学生课前预习情况,根据学生讨论的内容知晓学生对西餐知识点的掌握情况,从而更有侧重地开展课堂教学。

活动 2-讲解:教师让学生观看微课,了解西餐上菜顺序,学习点餐的词汇与句式,利用蓝墨云发布答疑/讨论任务,回顾视频中提到的西餐七道菜(What courses are often served in a formal western food?)。教师与学生共同探讨问题,答疑解惑。

活动 3-运用:发布作业/小组任务,教师引导学生分组角色扮演,创设情境,编写对话,模拟点餐(Make a role-play with your partners about how to order food)。组与组之前可以互评,教师也可以给出评分,蓝墨云会按照评分自动排名。

活动 4-测试:发布测试任务,巩固知识点。传统课堂采用纸质化课堂测验,而蓝墨云班课使用手机完成测验。实现作业评价及时化,传统的教学老师批改作业任务繁重,蓝墨云帮助老师及时批改作业并根据用时与得分自动排名。

活动 1~4 情况如图所示:

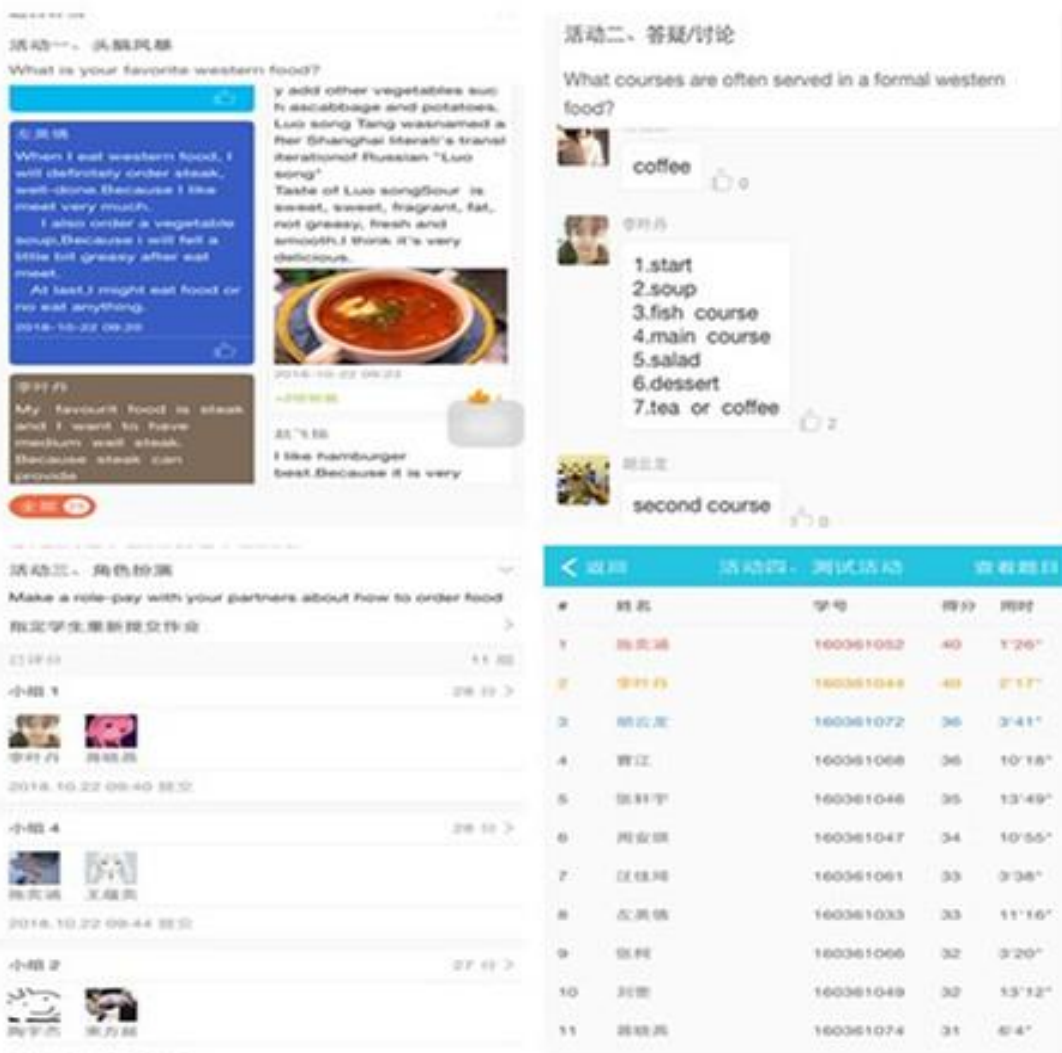

创新三：课后发布作业，及时评价

教师利用蓝墨云布置电子作业，并可以给学生分组，学生完成后提交作业，教师利用空闲时间批改并给予学生一定的经验值，学生可以通过分组评价或者互相评价的方式进行多元评价。

创新四：评价模式的转变

在蓝墨云班课中，对于学生学习成绩的评价，实现从终结式评价到过程性评价的转变。评价的内容不仅仅是学习的结果，还有学习的过程。[4] 每次上课，教师可以通过签到活动对学生进行考勤，满勤的学生拥有相应的经验值。学生完成教师布置的任务也有相应的经验值，蓝墨云的使用贯穿于整个学习的过程中，对整个学习过程进行评价与排名，这不仅调动学生参与课堂的积极性，而且使得学生的成绩更加客观公正。

创新五：发布投票问卷，获得教学反馈

教师能够通过投票问卷功能组织调研活动，获得教学反馈，详细了解学生对课堂知识点的掌握程度，从而调整之后的教学计划与教学重难点。另外，教师还可以展开课题研究，比如调查学生对蓝墨云班课的真实感受，直接获得统计结果，实用方便。

三、蓝墨云班课在高职英语教学应用中存在的问题

1.难以管控学生课堂使用手机情况

蓝墨云班课上，学生的手机是强有力的学习工具。然而，个别学生自觉性不高，在课堂上玩游戏，聊微信、看小说、逛淘宝等。更有甚者，有些学生上网搜索课堂任务答案，复制粘贴完成课堂任务。因此，教师务必在课堂中对学生严格要求，加强对学生使用手机的管理，关注学生课堂表现，把控学习实际效果。

2.缺乏信息技术的支持

蓝墨云班课最基本的条件是网络，特别是学校的无线网。如果让学生用自己的流量去进行蓝墨云班课，阻力较大。这就对校园网的硬件配套设施有一定的要求，网络通畅是前提。

3.提高教师的信息技术水平

蓝墨云班课对任课教师提出了更高要求，要求他们对多媒体制作和移动应用熟悉和熟练。教师利用业余时间，加强学习，提升业务知识与信息技术水平。与此同时，还要求学校加大对教师信息化培训的投入，比如制作优良的教学课件和教学视频，学习蓝墨云平台的使用与维护等。

四、结语

本文通过蓝墨云班课在高职英语教学中的实践应用分析，探究了蓝墨云班课相对于传统课堂的创新之处。笔者通过实践证明，在高职英语教学中，运用“蓝墨云班课”创新教学模式，将手机终端与教学有机结合，与学生进行互动，丰富课堂内容的同时，不仅能调动学生学习的积极性，提高学生对课堂的参与度，锻炼学生的交际能力、合作能力，促进学生自主学习、享受学习，而且帮助教师更轻松地开展活动、有效教学、实现过程性评价。

参考文献：

- [1] 袁莉. 高职生英语学习积极情感因素的培养研究 [J] 高教学刊, 2016(20):246-247.
- [2] 苏冬蕾. 高职英语翻转课堂教学实证研究 [J] 语文学刊, 2016(6):111-113.
- [3] 曾晓芳. 基于蓝墨云班课平台的高职英语教学探讨 [J] 江西电力职业技术学院学报, 2017(3):34-36.
- [4] 李伟. 高职英语翻转课堂教学模式研究 [J] 长江丛刊, 2017(4):120.

项目教学法在中职 photo shop 教学中的应用研究

邵 波

【摘 要】Photoshop 图形图像处理广泛应用于广告设计、计算机应用、网页制作、电脑美术设计等专业必修课程中，也是其他相关专业的选修课程之一。通过学习该课程，可以培养学生运用该软件处理摄影作品、网页设计以及各类特殊效果的处理等。本文就目前《Photoshop》课程在中等职业学校实际教学中普遍存在的问题，结合中职学生自身的特点，把“项目教学法”引入该课程的教学，从而提高学生的学习兴趣，掌握专业知识技能和操作技能。

【关键词】 中职 PHOTOSHOP 课程 项目教学

1. 中职学生的特点

中等职业学校的学生都是一群年龄在 15 或 16 岁左右的刚从初中毕业的思维活跃的孩子。由于文化课程等多方面因素没能进入高中转而就读职业学校学习专业技能。虽然这些学生的文化课程成绩不是很理想，但是依据心理学家皮亚杰博士的理论，并不影响这年龄阶段学生的抽象思维和逻辑思考能力的发展，并且在这个阶段这些学生的记忆力也达到了一个巅峰时期。而思维活跃，动作敏捷，对于技能学习来说是黄金时期。虽然这些进入职业学校的学生对理论学习没有太多的兴趣，自制力和控制力也相对较差。但并不妨碍他们对新鲜事物或感兴趣的事情的关注度。一旦有了关注度，那么他们就会有强烈的表现欲和求知欲。另外这些中职学生提早的进入社会独立生活，相比高中学生的单纯学习，他们更懂得在生活中相互的关心。只要是老师乐于教，学生就有热情去学习。学生也希望通过自己在校所学的专业知识，能用到今后的工作中，或者日后实现自己更高的理想价值。因此，只要不是拘泥于书本死板的教学内容，较为实用的，或者相对新颖的教学方式等，中职学生也是很想学，很乐于学。

2. 目前课程教学存在的缺陷和弊端

目前《Photoshop》课程作为中职计算机专业的必修课程，不管是在教学目标的制定、培养方式亦或者教学模式上都不完善，这就导致了最后在教学效果中存在诸多的缺陷和弊端。

首先在教学目标的制定上，就是根据专业开设时人才培养方案中必须完成的一项课程而已。对于课程与课程之间的衔接，课程内容的合理性等考虑的比较少。对于课程完成后要达到的能力要求也只是一种形式而已，没有具体的考核标准。其次在教学模式中，虽然使用了多媒体教学，但是教师还是惯用传统的填鸭式，就是在课堂上多一项学生随堂练习的过程。教师还是占课堂的主导，一切听教师讲完之后就是学生对教师讲解过程的模仿。教师只是把课本的知识点和习题笼统的传输给学生，学生只是照单地接受，习题也就是书本上照搬下来的。在这样的教学模式下，学生没有任何

的想法和创新，只会完成教师讲过的简单内容。这就导致了在实际生活和工作中，当面对一个复杂的项目时，学生就不知所措。另外在实际应用中的软件比学校教学中使用的软件更新了好几个版本；面对新的版本，全新的项目内容，学生根本无从下手，学与不学并没有多大的本质区别。

3.《Photoshop》课程特点

目前使用的图像处理软件有美图秀秀、光影魔术手、ACDSee、天天P图、可牛影像等。每种都有其自身的特点和优势。美图秀秀主要用于图片的美化、装饰，操作简便；光影魔术手主要用于改善图片的质量；ACDSee是主流的看图软件，支持各种图片格式，强大的图形文件管理；可牛影像图片快速的管理、美化照片、各种精美的特效处理。相比这些软件，Photoshop是最为流行的专业性的图像处理软件。该软件可以进行图像编辑、合成、校色调色、特效处理等，因此广泛应用于广告设计、包装设计、网页制作、图像后期处理等各个领域。正是由于该软件强大的功能，因此在课程的学习上必须循序渐进，先全面了解常用软件的工具与命令，快捷命令等基本概念，还要了解图层等的基本知识点，以及选区、路径、滤镜等的基本操作。基础性的内容掌握之后就是熟练应用各项工具，最后把所有的内容融合到一幅完整的图像上。这样到后期就能完全应付实际工作中的需求。

4.项目教学法的内涵和特点

项目教学法将教学的相关内容通过项目的这一形式展开。在展开的过程中，由教师与学生共同对其中的教学项目进行实践与探讨学习，并且，在实际的应用之中，教师还根据教学的目标将整体的教学任务分为不相同的模块，而每一个模块又可以分出不相同的教学项目，将教学的项目分配到各个小组的学生手中并由学生分别对项目进行探索并完成。学生分别对自身所分派到的项目的相关内容收集与整理，并根据整合出的资料对方案进行设计，而后由小组同学共同地对设计的方案进行实施操作，最终由教师对学生的实践过程进行总结与评价。在整个的项目之中，学生是设计与实施的主体，通过对项目进行设计与实践，不仅使得学生的理论知识能够获得更好的掌握，还能够在实践之中对自身的操作能力得到大幅度的提高。

5.项目教学法的实施过程

就photoshop这个专业课程，我把教学过程规划分成前、中、后期三个阶段。前期教师和学生都有内容需要准备。前期教师准备的内容是：首先，教师利用假期到企业、广告公司等一线行业了解目前该行业对专业人才的要求是什么，在行业中会遇到什么具体的项目。其次，教师要认真阅读分析整个教材，分析教材中的文本知识点，并且结合到目前行业中大某项大型的项目中，与知识的点一一对应各个项目。随后，预测每一个项目使用的课堂时间、学生的反应、准备措施等，考虑到学生在完成项目过程中可能遇到的问题，以找到一一的应对方法。这些都是教师前期需要做的准备工作。学生们的事前准备是在课程开始上课前，根据教师的指示自由组建程序组，选出程序组组长。

教学中期就是在掌握知识和技能的同时完成整个项目，并体会制作的过程中的酸甜苦辣。项目制作的第一个阶段应该是项目分析阶段。关于这个项目的最终效果有一个总体规划，并将项目分解为所有具体项目的任务。接下来是项目的具体实施阶段。每个项目任务，项目领导小组内的工作人

员的分工,制定了特定的项目任务实施步骤,这时需要对已知的知识和未知的知识要点进行分析,形成了该知识要点文字,整理此次任务的具体过程的准备。接下来就是各司其职完成该项目的过程。在项目任务的具体完成过程中,学生首先要在小组内完成任务,在完成的过程中一定会有一些效果,有些办不到。如果有问题,学生可以在项目小组内进行学习、研究,或者通过项目小组之间的讨论来解决问题。用自己的双手解决不了的难题,需要教师的指导很重要。这些难点其实也是我们教育中的一个突破口,教师的及时指导能让学生在最短的时间内接受到最有效的知识。

教学后期并不是在学期时间上结束学期,而是在完成每一个项目之后,将小组所有项目的结果逐一进行汇报、报告、分析、归纳的过程。在这个阶段,项目结束后,将小组提交的最终结果汇总给教师,由教师来评价。各小组提交的结果,是最终的 ps 格式图片以及文字总结材料。该文字总结材料要有学生自己制定项目实施阶段的项目任务分配计划、人力、知识分总结,总结项目中的问题及解决方法的报告等。教学后期的点评交流过程,是帮助学生更好地整理全部项目完成的思路,使学生为行业中就职奠定基础。教师及时对学生的作品展示,分别指出各项目小组作品的优点,这样大大鼓励学生,增强他们的成就感,同样可以让学生意识到,作品的美好的中期的努力对他们最好的回报。在这个阶段,教师需要对学生在项目实施阶段遇到的问题进行概括、分析,对各个项目团队,进行小组内成员的分析,为下一个项目进行准备等。还有必要重新分配各个项目的成员,给每个成员成为项目领导的机会,调整学生们的领导能力。

教学中期,学生们也完成项目的过程中也正是通过项目任务的完成,自己组装知识点,应用知识在实际的工作中。学生为了完成项目,自己学习,为完成项目交流,为完成项目自我思考,培养了通过项目解决问题的能力。

教学后期评价过程中,总结项目分析和知识总结,是知识的二次复习和巩固,更好的将知识点的融会贯通。

正是项目教学法具有明确的学习目的、学习主动性、职业目标性等特点,恰好地解决了该课程原本存在的问题,进而提高了中职学生学习的积极性和学习兴趣,更利于学生能更全面的掌握知识和技能,系统的学习,进而培养了学生自主学习的能力。因此,针对中职学生的特点、《photoshop》课程教学存在的缺陷以及该课程使用项目教学法对学生学习能力、学习兴趣、学习习惯等产生的积极影响等方面,印证了项目教学法在中职《photoshop》课程中使用是完全可行的。

参考文献:

- [1]. 范海秀.中等职业学校计算机课程教学的现状及其对策研究[D].西北师范大学.2015
- [2]. 张晶.基于项目的学习在中职学校计算机课程中的运用研究[D].首都师范大学.2007
- [3].项目教学法在《Photoshop 平面设计》专业课中的实践[J]. 韩钢. 中国信息技术教育. 2015(11)
- [4].项目教学法在《Photoshop》课程中的应用[J]. 张明星. 新课程研究(中旬刊). 2014(01)
- [5]何志勇.项目教学法及其在中职技能教学中的应用[D].武汉:华中师范大学.2010
- [6]舒华,张亚旭.心理学研究方法[M].人民教育出版社,2008.
- [7]杨文明.高职项目教学理论与行动研究[M].科学出版社,2008.
- [8]郭万军,李辉,李军.计算机图形图像处理 Photoshop CS3 中文版[M].人民邮电出版社,2008.

职业学校贫困生资助精准化现状的 调查报告

姜 磊 吴雪琴

【摘 要】本调研分析报告以江苏省教育科学“十三五”规划课题“基于数据分析的贫困生精准资助与服务工作的实践研究——以江苏联合职业技术学院无锡交通分院为例”(X-c/2018/06)的贫困生现状问卷调查结果为支撑,收集和整理了江苏省五年制高职院校贫困生的相关数据展开研究分析,为高职院校进一步开展好贫困生精准资助工作、完善资助方式以及提出问题对策提供数据和事实依据。

【关键词】五年制高职贫困生 精准扶贫 精准资助 调查报告

近几年,教育部、财政部、民政部等多部门联合发文,就做好家庭经济困难学生认定工作提出了指导性意见,意在进一步提高学生资助精准度。高职院校贫困生是一个相对特殊群体,也是高职院校长期以来关注的重点群体之一。江苏五年制高职院校在开展国家精准扶贫工作的重点之一就是所有贫困生校内建档立卡,系统化管理,创新开展贫困生精准资助,为贫困生维持正常生活经济资助的基础上,开展成长成才的精准资助服务,帮助其顺利完成学业,成功就业或创业。

一、研究目的

目前,我国职业院校贫困生资助工作者正在积极转变资助工作思维方式,贫困生资助工作精准化程度还有待提高。课题组研究旨在通过精准资助系统设计研究和应用,运用数据分析手段开展精准经济资助,并紧扣资助过程中的育人环节,引导研究者们和从事资助育人工作的一线管理者和教师们,将关注点从“以经济资助为主”转向“以经济资助与学生发展需求服务并举”的精准资助育人实践中去。本次五年制高职贫困生精准资助与服务现状调研的目的就是通过对五年制高职四五年级贫困生精准资助和服务情况的摸底,制定出精准资助系统的初步评价指标,为后续使用德尔菲法开展精准资助指标的确定和系统设计提供调查研究依据,以便更好发挥五年制高职院校在贫困生精准资助和服务上的积极作用。

二、研究对象与方法

关于五年制高职院校贫困生精准资助与服务的现状调查共有两份问卷组成,一份是学生卷,另一份是学校卷。

学校卷调查对象是在江苏联合职业技术学院中选了 44 所五年制高职院校。其中,苏中地区学校 5 所,占比 11.36%;苏南地区学校 15 所,占比 34.09%,苏北地区学校 24 所,占比 54.55%。本调查问卷由 9 个核心问题组成,主要有认定贫困生的主要指标有哪些、贫困生主要致贫原因、学校对贫困生提供的经济资助方式、对贫困生提供的服务和帮助以及贫困生校内月消费等方面。

学生卷调查对象为江苏联合职业技术学院 2014 级、2015 级(四、五年级)家庭经济困难学生,

他们的生源地均为江苏（少数学生户籍不在江苏），其中苏中地区 62 人，占比 23.4%；苏南地区 146 人，占比 55.09%；苏北地区 57 人，占比 21.51%。以上参与被调查的学生中，男生为 195，女生 70 人。本次共发放问卷 265 份；回收 265 份，其中有效答卷 265 份。本调查问卷由 15 个核心问题组成，主要分为 4 大部分，具体包含被调查者的基本情况、家庭经济情况、个人月消费情况、心理状态、社交情况、对贫困的态度以及贫困资助措施实施与预期等方面。

三、调查结果与分析

1、贫困生经济基本情况

调查发现，贫困生中家庭经济人均月收入不超过 1200 元占 73.96%，其中不超过 800 元的占 15.47%，家庭经济困难学生上学费用主要来自家庭收入或原有积蓄，他们在校消费低于在校生活平均水平，统计结果显示，调查对象在校月平均消费在 800 元以下居多，总计 219 人，占 86.41%。其中 45.66% 的学生在校消费主要来源依靠家庭收入，10.57% 的在校消费主要来源为国家奖助学金、企业或社会团体奖学金以及学校奖学金等各级各类奖助学金，39.25% 的在校消费来源于勤工助学和自己打工，只有 4.53% 的在校消费来源于亲友赞助和其他。可见，大部分学生主要经济来源是家庭，贫困生面对学费、生活费等刚性经济支出比非贫困生承担更多压力。

2、人际交往情况

贫困生的人际关系存在一定问题，需要特别关注心理状况。参与问卷的贫困生中 45.66% 的学生喜欢独处，41.89% 的学生，内向，害怕在大众面前说话，33.58% 的学生不希望别人知道自己家庭情况，20% 的学生有自卑心理。只有 29.81% 的学生认为自己没有上述的情况，如图 1 所示。



图 1 人际交往情况

我们都希望学生们能够融洽地相处愉快的学习，但是不同的学生会不知不觉中属于不同的圈子。在调查报告中显示，40.76% 的学生表示偶尔或经常因家庭情况或个人情况受到别人的排挤。只有 1 个贴心朋友的占 22.26%，有 2 个贴心朋友的占 27.17%，有 3 个贴心朋友的占 15.09%。在学业或职业规划、人际交往、求职面试过程中，贫困生较其他学生更容易出现敏感、自卑、焦虑等负性情绪，在面对困难时更容易采取消极、逃避的应对方式，这不利于心理健康发展。五年制高职院校的学生在自信心方面本身就相对高中起点的高职院校学生要弱些，因此，教育者更需要关注细节，尽力帮助和引导学生在人际交往中学会友爱和包容，学会乐观和豁达，学会自信和自强。

3、就业期望和心态

调查报告中“你认为受到资助的学生应该怎样回报学校和社会”这一问题的结果显示 91.32% 的学生表示会好好学习知识，87.55% 的学生表示会积极参加社团活动、志愿服务等公益活动，95.09% 的学生等毕业后会好好工作回报家庭、学校、社会。只有 1.89% 的学生没有考虑这个问题。

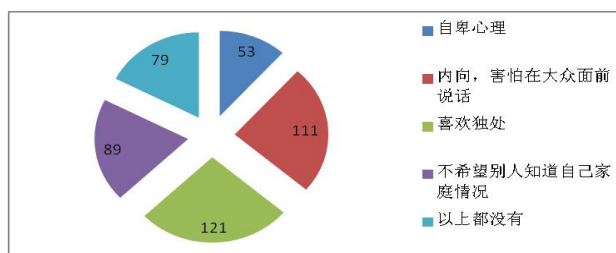
国家、社会和学校对学生开展资助工作，除了是帮助那些家庭困难的学生完成学业以外，不能忽视精神激励，特别是对他们进行正向激励，激励学生更加刻苦学习，积极参加志愿服务、社团活动等社会实践活动，可以说，资助过程本身就包含着一种教育、激励的过程。

4、政策了解情况

学生对于目前国家、社会及学校对家庭贫困学生的资助工作给予充分肯定，满意度较高。69.43%的学生了解国家或校内资助的有关政策，96.98%的父母或家人知道自己是被资助的学生，97.74%的学生对学校资助贫困生工作的整体评价是基本满意，98.87%的学生认为学校贫困生的认定及贫困资助分配情况与学生贫困实际相符。被调查的所有学校在学生入学时均有宣传国家或校内有关资助政策。50%的学校有校内自己的学生资助管理系统，但还停留在数据的统计汇总功能上，还达不到资助精准化的要求。

5、贫困认定方面

(1) 参与调查的 44 所学校中认定贫困生的主要指标有 9 个方面，其中贫困证明占比 97.73%，个人或父（母）残疾证占比 90.91%，分别占据第一和第二。

(2) 对于认定贫困生主要指标的调查情况，具体如图 2 所示。



图 2 认定贫困生主要指标的调查情况

(3) 贫困生主要致贫原因是父（母）有残疾、单亲或孤儿和家庭突发变故三个方面，占比 86.36%。其次为父母病重无劳动能力，占比 81.82%。如图 3 所示。

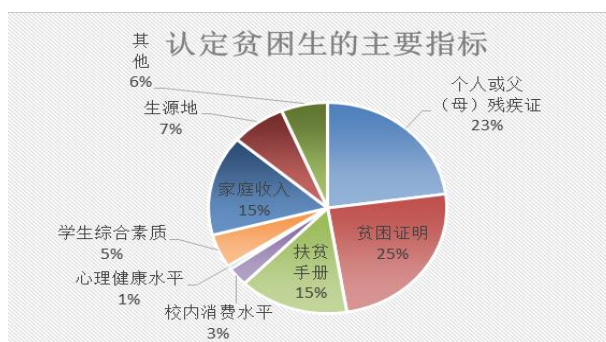

图 3 贫困生主要致贫原因调查情况

(4) 贫困生校内月消费调查结果中，65.91%的学生校内月消费不超过 600 元，22.73%的贫困生校内月消费介于 600 元和 800 元之间。

(5) 88.64%的学生认为目前学校贫困生的认定方法基本公平公正，但还没有找到精准的办法，只有 9.09%的学校认为绝对公平公正。

6、资助需求方面

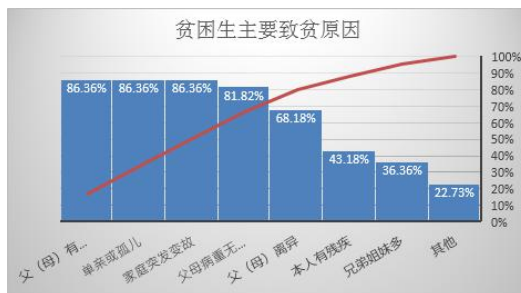
调查报告显示，贫困生对经济资助以外的资助需求呈多样性。74.72%的学生对“你如何看到自己的就业前景?”这一问题的回答是有点压力，15.09%的学生压力非常大，只有 10.19%的学生自信无压力。在贫困生经济资助以外的资助尚不能满足贫困生的实际需求，贫困生对经济资助以外的资助需求仍较为突出，且呈现需求的多样性特征。

学校为贫困生提供的经济资助方式主要有学校奖学金、减免学（杂）费、勤工助学岗位补贴、企业奖学金和社会群体奖学金等。其中，贫困生通过获取学校奖学金资助的占 72.73%，勤工助学岗位补贴资助的占 63.64%，说明大多数贫困生是励志、肯吃苦和积极向上的。通过学校减免学（杂）费的占 72.73%，说明学校对贫困生的关注度很高。另外，通过获得企业奖学金 43.18%、社会群体奖学金 36.36%，说明企业和社会群体等也都积极参与到帮困助贫中来了，让学生感受到社会温情。

学校对贫困生提供的服务和帮助需多样化的考察，也需要对贫困生多样化地分析。课题组的“对贫困生提供的服务和帮助”调查情况如图 4 所示。



图 4 “对贫困生提供的服务和帮助”调查情况

学校根据贫困生实际情况进行分类，有针对性开展精准扶贫，助学金等方式的资助可以用来缓解一般贫困生压力，勤工助学、减免学（杂）费等资助则可以用来帮扶突发事件的贫困生，培养学生自强精神，引进就业指导和培养技能。学生精神上的贫困对学生的生活有着很大影响。学校要通过团辅活动、个案咨询、社团活动、志愿服务、诚信教育等方面引导学生从精神上脱贫，让学生真正感受到来自学校和社会的温暖。

四、调研结论

精准扶贫对于江苏五年制高职院校而言，就是学校有针对性地对所有贫困生进行校内建档立卡，系统化管理，开展贫困生精准资助工作，在为学生正常生活经济资助及成长等服务工作上，以及在学生成长成才上开展精准资助，帮助其顺利完成学业，成功就业或创业。

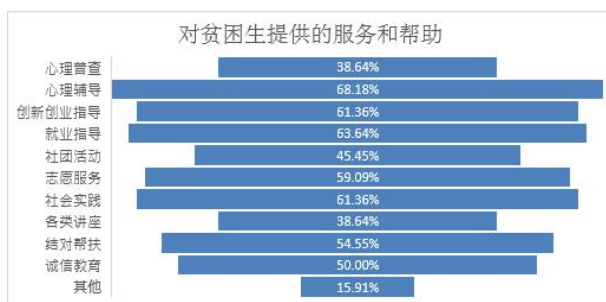
五年制高职院校贫困生年龄小，思想波动大，心理认知状态还不稳定，是一个需要学校重点关注的学生群体。职业院校应该在国家精准脱贫攻坚的战中有所作为，要加强贫困生现状及资助情况的调查分析，结合工作实际，借助大数据技术分析来研究解决贫困生资助存在的问题，确保贫困生资助工作的精准度，更好地为学生开展资助服务工作。

五、实施建议

1、规范贫困学生的认定行为。第一类方法是将定量与定性方法相结合，再通过民主评议、班主任、辅导员等资助工作人员主观判断相结合，从而来认定是否是家庭经济困难学生。另一类方法是制定各种指标体系的认定办法。通过本次问卷调研分析，初步确定影响贫困生精准资助的认定指标。初步确定了生源地、家庭收入、校内消费、贫困证明、综合素质（考察内容包括兼职收入、志愿服务、学生干部、奖惩情况等）、心理健康水平等指标精准识别贫困生，为最终资助对象识别指标的确定，及精准资助系统设计提供基础研究保障。指标体系认定方法在一定程度上杜绝了由民主投票和贫困生资助人员主观好恶因素，从而体现认定客观性，杜绝“资助人员认定班主任、辅导员一言堂”“轮流受助”等现象。

2、加强资助工作数据分析应用。在对贫困生建档立卡的基础上，设计一个基于大数据理念的贫

困生资助动态系统,对学校资助工作进行实时、动态管理,结合各校实际推进贫困生资助的精准化,逐步实现各级资助系统的对接和信息共享。通过数据分析,按照贫困生个体地域的区别、成绩表现情况、心理健康水平等不同个体情况,精准开展不同等级经济资助和提供不同方式的服务,确保每个贫困生得到公平公正的资助机会和额度。

3、挖掘现有数据资源的最佳整合办法,确定贫困生精准资助和服务最优化方案。职业院校精准资助工作的研究有利于促进教育公平和社会公正,有利于学生资助工作的精细化管理,应在经济资助精准化的基础上,构建与五年制高职教育培养机制相适应的、更具科学、合理和实效性的、促进贫困生全面发展,成人、成长和成才的精准服务体系。同时从数据分析的视为资助工作的精准度提供新的思路,促进学校开展贫困生精准识别、精准资助、精准管理,积极推进贫困生精准资助服务的多样化。通过励志成才典型培树和宣传、编印初步励志成才典型案例集等形式进一步推进资助育人。

参考文献

- [1] 莫光辉. 大数据在精准扶贫过程中的应用及实践创新[J]. 求实, 2016(10):87-96.
- [2] 李成飞. 大数据背景下高校贫困生资助工作精准化研究[D]. 南京: 南京邮电大学, 2017.
- [3] 赵培. 发展性资助理念下高校贫困生育人模式探析[J]. 邢台职业技术学院学报, 2016(6):22-24.
- [4] 王莹. 高校贫困生资助的人文关怀构建模式探赜[J]. 高教学刊, 2015(16):121-122.
- [5] 陈天生. 高等学校贫困生认定存在的问题与策略探究[J]. 泉州师范学院学报, 2018,36(03), 104-108
- [6] 孙慧卿,柳如梦. 浅析新时期高校贫困生心理状况和困扰——以某高校贫困生调查报告为例[J]. 长春教育学院学报, 2014,30(18):130-131.

(上接第 47 页)

参考文献

- [1]张慧.微博时代:积极探索大学生思想政治教育新途径[J].湖北经济学院学报, 2012 (7) :145-146
- [2]张瑜.高校网络思想政治教育发展与创新研究[M].北京:人民出版社.2014: 226-228
- [3]秦颖. 网络背景下高校思想政治教育方法创新[J].河南师范大学学报, 2009 (3) : 228-230
- [4]董亚平.论思想政治教育网络化的机遇、挑战及途径[J].思想政治教育研究, 2010 (10) :62-64
- [5]刘松瑾.网络环境下中职班主任的管理策略研究[J].新课程研究.2012 (3) :136-137

网络环境下职业学校学生 思想政治教育新途径研究

李玉君

【摘要】网络、信息技术、智能手机的发展给职业学校学生思想政治教育创新途径提供了有利的条件，但也面临了新的挑战。本论文主要阐述网络环境下，目前职业学校学生思想政治教育可用的新途径，分析思想政治教育过程中，应用新的网络工具所面临的挑战，为教育者提出一些网络环境下职业学校学生思想政治教育的注意点。

【关键词】网络 职业学校 思想政治教育 新途径

随着网络技术的高速发展，越来越多的学校教育工作者采用网络手段，与学生加强沟通，进行教育教学工作。在网络环境下，职业学校的教育工作者应该充分利用网络资源，创新学生思想政治教育途径，提高学生思想政治教育成效，但同时也要总结实践经验教训，注意职业学校学生思想政治教育在网络环境下所面临的挑战，思考合理的应对策略。

一、充分利用网络环境下职业学校学生思想政治教育新途径

现今职业学校校园中，大多数的教育工作者都在尝试并已熟练应用互联网手段，进行班级管理，加强与学生的沟通。常见的网络沟通手段有如下几种：

（一）qq、qq 群、微信及微信群的建立

近几年，微信及微信群的沟通在同学之间、师生之间发展迅猛，更为流行。微信群有点类似 qq 的讨论组，很显然，比 qq 沟通更为便捷、易用，随拉随聊。

不管是 qq 好友及 qq 班级群，还是微信好友及微信群，都为班主任或辅导员的思想政治教育工作提供了便利的沟通平台。老师可以在群中及时公布通知、注意事项、班级管理规章制度等信息，可以在群中公布储存班级活动照片、视频等资料，可以在群中宣传正确的思想政治教育观点。学生也可在群中反映问题，便于教师及时处理，纠正和指导。教师亦可采用 qq 好友或微信好友的方式，与学生私下交流沟通。

（二）利用博客、微博网络方式

教师可以创建班级博客，通过班级博客，展示学生风采，提高学生的自我管理能力和增强班级凝聚力。教师可以将博客管理交给学生，教师从旁指导、监督。

微博,相比较博客、qq空间等,具有更强的便捷性、广泛性。不论师生身处何时何地,都可以通过电脑、手机客户端发表140字左右的即时感受信息,并配以图片、视频等多媒体资料。教师发布一条微博,受关注的学生会第一时间接收到相关信息,并即时进行交流和沟通。^[1]

(三) 参与贴吧、论坛、校园bbs等的发言或管理

现在大多数的高校,学生都在互联网站中自发创建学校的贴吧,在贴吧畅所欲言,评论学校,评论老师。学生在贴吧中针对某一个帖子跟帖发表意见,也可以自己发布新帖子,其他人跟帖。论坛相对于贴吧管理更为严格,限制更多,需注册才能发言。国内比较流行的社区论坛有天涯论坛。^[2]

职业学校教育工作者可以参与这些学校贴吧或论坛的发言,甚至参与管理,让其成为有力的思想政治教育新阵地,起到积极的引导宣传作用。

(四) 采用班级电子邮箱方式

班级电子邮箱,可以用来发送储存,长期稳定使用的教学资料,也可以作为思想政治教育的重要阵地。例如,建立“班主任信箱”,学生和家長可以随时用实名或匿名的方式,发送邮件至该信箱,交流想法或发表对班级管理的看法。或者,教师布置学生写周记,要求其发送至该信箱并及时回信,不仅锻炼学生的写作能力,同时对学生进行细致合理的心理健康教育和思想工作。

(五) 利用网站及教学教务系统公开信息

从学校层面来讲,职业学校可以大力发展完善原有的学校网站及教学教务系统。校园网及教学教务系统融为一体。学校网页中可设立德育板块及班级网页。德育板块,作为学校学生思想政治教育的重要宣传阵地,及时公开奖惩信息,使学生德育管理工作处在一个公平、公正、透明的环境中。班级网页,班主任可以利用其进行班级电子档案的归档、网上课堂教育、虚拟社区讨论、网上班级活动的组织、网上家校的沟通等。

二、网络环境下职业学校学生思想政治教育面临的挑战

(一) 职业学校教育者使用网络手段进行学生思想政治教育的广度及深度不够

随着互联网的发展、智能手机的开发,大多数职业学校的教育者在尝试使用网络手段进行思想政治教育。但是其应用的广度和深度始终赶不上网络信息技术的发展速度。例如,对于班级管理,很多班主任创建了班级qq群,对于班级管理的重要辅助,家长沟通,却没有建立家长qq群。再如,很多老师都有玩微博,关注朋友同学,却没有关注学生的微博,或者创建班级博客,来进行班级管理。

(二) 职业学校学生网络自律能力差,网络手机成瘾

随着新一代智能手机的发展,手机与网络完美结合。职业学校的学生大多数自律能力较差,被“网

络、手机”深深迷住。在此情形下，职业学校教育者利用网络、手机等手段，进行思想政治宣传教育，势必会加剧他们的“网络手机瘾”。因此，如何有利有节地利用网络、手机，如何在适当的时候将学生拉回现实，如何帮助学生养成健康良好的使用网络、手机的习惯，防止网络手机成瘾，已经成为教育者在利用网络手段进行思想政治教育同时迫切需要解决的问题。

（三）网络信息良莠不齐，动摇学生的价值观念

网络工具，是一把双刃剑。网络工具用得不好，网络中充斥的良莠不齐、落后、淫秽、色情、暴力、丑恶、反动的信息冲击着职业学校中的年轻学生。职业学校的学生大多数在 18 岁左右，思想不够成熟，明辨是非能力较差。这些不良虚假信息动摇着他们从老师口中传授的正统价值观，甚至引诱学生在正常网络沟通中、现实中，尝试不道德行为和违法犯罪行为。^[3]网络工具利用得当，则职业学校的教育工作者能更有效地轻松地传输道德理念，帮助学生树立正确的人生观、价值观。

（四）职业学校学生思想政治教育网络工具运行混乱，缺乏系统的管理规章制度

很多班主任在班级管理过程中，匆匆创立班级群、微信群或者博客，试图进行有效的班级管理，达到事半功倍的效果。但是，网络工具运行一段日子，才越来越感觉到，先进的网络工具不仅没有给班主任的班级管理工作带来帮助，反而是适得其反。学生网上网下不文明言行习惯越来越猖狂、思想越来越低俗，对老师越来越不尊重，挑战教育者的权威。而且这种不良现象及氛围，不是发生在一两个同学身上，甚至在班级中形成一种风气、一种氛围，愈演愈烈。^[4]

网络工具的运行混乱，主要原因在于缺乏规章、管理及监督。用于职业学校学生思想政治教育的网络工具，大多数教育者没有从一开始就进行规范明确其用途，制定系统的管理规章制度，并付诸于严格的实施。在网络工具运行阶段，教育者忽视对论坛、群等网络工具的实时监控及有效管理。

三、网络环境下职业学校学生思想政治教育的注意点

（一）选择合适的网络手段，充分利用

现今流行的网络手段，发展日新月异，种类五花八门。职业学校的教育工作者可以选择几样合适的网络手段，避免重复，充分利用，进行思想教育宣传，同时对学生展开健康心理辅导。

例如，对于 qq、qq 群、微信及微信群，教师可以选择其中之二或三，充分开发利用，与学生群聊、私聊，耐心开导引导，传输正确的人生观价值观，进行一对一的心理辅导。再如，一旦创建班级博客，教师首先确定班级博客总负责人，然后建议拟定几个子项目，每一个项目挑选一位版主负责管理。随着博客项目的深入展开，教师适当引导、指点，并阶段性地总结经验不足，表扬做得优秀的版主。教师也可以充分利用微博，拓宽学生思想政治教育空间，与学生实时互动，达到预期的教育效果。

（二）扩大网络手段的利用范围

qq 或微信、班级博客、班级电子邮箱等网络手段，不仅只应用于班集体、班级成员，用于班级

管理所用，同时，也可应用于社团、学生会组织、项目团队等任何组织或项目管理。

例如，对于学生会女生部的管理，负责教师可以先创建学院女生部群，制定群的规章制度，并将女生部管理工作的主要事项上传群文件中，永久保存公开，同时，在女生部日常工作开展期间，该群应时刻滚动展示工作动态，对负责教师、甚至院部师生公开汇报。又如，与家长的沟通，亦是学生德育教育工作的一个重要辅助。班主任可以建立家长微信群，制定微信群的发言及管理规则。班主任通过此微信群，及时公布学生在校学习、生活相关的通知及现状。每次学校放长假前夕，班主任可在此群中将放假事宜跟家长公告，并提醒家长监督学生放假在家期间的主要任务。如有家长需要私下问自己小孩的情况，则可通过微信好友，班主任与家长作详细的沟通。

（三）提高学生的网络自控能力，防止学生沉迷网络

提高学生的网络自控能力，防止学生沉迷网络，必须适时规范学生玩手机、上网的行为。例如，很多职业学校班级都有“手机入袋管理”，在上课自习时，将班级学生的手机交到黑板旁的手机袋中。“手机入袋管理”，在班级中，有专人负责，必须严格执行。

提高学生的网络自控能力，必须重视现实沟通、活动等思想教育手段。网络再便捷，但也不能忘本。职业学校学生思想政治教育的基本途径还是现实中的沟通、社团活动、面对面谈心、讨论、班级活动等。网络工具进行学生思想政治教育只能作为原有教育途径的有益补充。

（四）规范网络工具的管理规章，随时监督其运行

任何用于班级管理、社团管理或者学校活动项目管理而创建的网络工具，教师首先必须制定规章制度，随后以管理监督者的身份，实行实时监控。^[5]

创建者，职业学校的教育工作者，首先要制定群或论坛的言论、进出等群规章制度。群成员必须严格遵守规章制度。哪些话不能讲、哪些话可以讲，教师对学生都要提前有明确的规定。什么人可以进来，什么人必须进来，在创建群或论坛的规章制度中都要明确规定。

其次，教育工作者在网络工具的后续运行过程中，应实时管理并监督其运行。在讨论发言过程中，教师应时刻监督学生的言论及论题，防微杜渐，正确引导群、论坛的正能量氛围。例如，对于学校贴吧，教师可以抓住吧主，与其沟通，积极培养其为有思想有正气有能力的优秀贴吧论坛学生管理者。或者，教师重建新贴吧，自己成为校园贴吧吧主之一。教师也可以积极发表精品帖子，引导学生参与讨论，积极回帖，创造良好的讨论氛围。

四、结语

总之，在现今网络、信息技术特别是智能手机的高速发展现状下，职业学校的教育工作者应把握时机，充分利用网络手段，开拓思想政治教育新途径，正确引导并规范学生的网络行为，使其树立正确的道德观、人生观、价值观。网络环境下的思想政治教育新途径应为职业学校德育教育工作登上新台阶起到积极的推动作用。

（下转第 43 页）

以“破窗效应”审视职业学校 辅导员班级管理工作

孟云燕

【摘要】高校思想政治工作说到底就是做人的工作。作为基层思想教育工作者，辅导员老师在青年学生的成长生活中充当着尤其重要的指路人的角色。在辅导员班级管理中，群体行为对学生影响特别大，一种不良行为若没有得到有效制止，将会形成一种潜在暗示，迅速蔓延至整个班级。所以辅导员老师必须了解破窗效应产生的不良影响，及时纠正不良行为、肯定优秀行为，引导创建和谐积极的班风学风。

【关键词】破窗理论 辅导员 班级管理

近年来，国家和党中央高度重视高校思想政治教育工作。2019年3月18日，习总书记主持召开学校思想政治理论课教师座谈会并发表重要讲话。青少年阶段是人生的“拔节孕穗期”，最需要精心引导和栽培，而高校思想政治工作说到底就是做人的工作。作为基层思想教育工作者，辅导员老师在青年学生的成长生活中充当着尤其重要的指路人的角色，应及时关注学生心理动态，学习先进的班级工作理念促进班风和学风建设。

一、“破窗理论”与偷车试验

谈起破窗理论，必须提及1969年美国斯坦福大学心理学家菲利普·津巴多进行的一项“偷车实验”。他将两辆一模一样的汽车，一辆停在中产阶级社区，另一辆停在相对杂乱的纽约布朗克斯社区，并摘掉车牌，打开顶棚。结果停在杂乱社区顶棚打开的那辆车当天就被偷走了，而放在中产阶级社区的那辆车，一个星期也无人理睬，安然无恙。后来，他将这辆车的玻璃敲了个大洞。结果仅仅几个小时车就被偷走了。

然而破窗理论并不是由菲利普·津巴多提出的，而是美国政治学家詹姆斯·威尔逊和犯罪学家乔治·凯林借鉴了“偷车实验”的成果，于1982年提出。“破窗理论”认为：如果对不良现象放任不管、置之不理，久而久之，就会诱使人们仿效，甚至变本加厉、肆无忌惮地犯罪。其实，我国古人也提出过与之类似的论述。例如“千里之堤毁于蚁穴”、“防微杜渐”等。

二、破窗理论在班级管理工作中的体现

透过偷车实验我们可以看出，在杂乱环境下偷车这种不良行为更易出现，并且，若车窗出现了损坏，车主没有进行及时修理，这些破窗户就会诱导人损坏其他的车窗，甚至发生偷车这种违法行为。在班级管理中，群体性行为对学生影响特别大，一种不良行为若没有得到有效制止，将会形成

一种潜在暗示，迅速蔓延至整个班级。接下来主要从两方面进行论述。

负效应的扩散。主要是指一些不良行为出现之后没有得到有效控制，这种行为将以很快的速度在班级中扩散开来。例如上课玩手机现象，每学期的开始，各科老师上第一节课时都会提出本门课的上课要求，其中上课不允许玩手机成为很多老师必须提及的要求。普遍来说，在学期刚开始的几周，上课情况都非常好，但只要有一两位同学上课期间玩手机，任课老师没有及时制止或没有严厉处罚违反要求的同学，那么持续一段时间，会有更多的同学不遵守上课要求，此时老师再管理的效果将变差，从而导致不正班风的形成。上课铃响后，如果有一个学生迟到且老师视而不见，则以后这位老师的课堂上迟到的学生会越来越多，甚至有些学生直接不来上课。

正效应的消退。主要是指学生的优秀行为若没有得到肯定或表扬，学生的积极性就会逐渐减少，表现欲望就会降低，良好的行为无法在班级中传播，榜样力量得不到弘扬。例如学生拾金不昧行为。校园中学生捡到饭卡的情况不计其数，然而仔细查阅招领通知可以发现，拾金不昧行为在学期初，而且总是发生在那几个班，难道别的班级就没有捡到饭卡交给老师还给失主的行为吗？答案肯定是否定的。究其原因不难发现，大部分原因是学生捡到饭卡上交老师后没有得到肯定的表扬，积极性受挫，逐渐对拾金不昧丧失兴趣，即使捡到饭卡也会随手丢弃甚至还会出现盗刷别人饭卡的恶劣行为。

三、辅导员班级管理中存在破窗现象的原因分析

本文将从四个方面分析辅导员班级管理存在破窗现象的原因。

1、辅导员岗位设置及岗位职责不清。岗位设置方面：2017年教育部修订出台《普通高等学校辅导员队伍建设规定》（教育部令第43号）。《规定》指出，高校专职辅导员是指在院（系）专职从事大学生日常思想政治教育工作人员，包括院（系）党委（党总支）副书记、学工组长、团委（团总支）书记等专职工作人员，具有教师和管理人员双重身份。以无锡交通学校为例，在辅导员岗位设置方面与规定就有一定的偏差，无锡交通学校现大概有辅导员十一名，现行的辅导员队伍中并没有包含院（系）党委（党总支）副书记、学工组长、团委（团总支）书记，而是专设特定的辅导员岗位。

岗位职责方面：《规定》丰富和发展了高校辅导员的工作职责，形成了包括思想理论教育和价值引领、党团和班级建设、学风建设、学生日常事务管理、心理健康教育与咨询工作、网络思想政治教育、校园危机事件应对、职业规划与就业创业指导、理论和实践研究等9个方面的工作内容体系。以无锡交通学校为例，辅导员的九项岗位职责虽都有所涉及，但大多集中于班级建设、学生日常事务管理，其他方面较薄弱。

2、辅导员防微杜渐意识淡薄。很多严重的学生违纪行为并不是偶然发生的，而更多的是由很小的事件逐渐演变而来。例如学生旷课迟到行为。刚入校时，学生起初很少有敢旷课的，大多是偶然的迟到一两分钟，辅导员老师发现后不为重视，仅仅是简单的口头教育，后来演化成迟到十几分钟，若仍没有得到严肃处理，最后演变成出现旷课行为。再例如学生之间的打架斗殴行为大多源自于同学之间的口角争端，然而在校园生活中学生发生口角问题现象多之又多，辅导员老师见多不怪，因此在看到学生发生口角争吵问题没有当回事，学生之间的矛盾没有得到及时化解，逐渐演化成打架斗殴行为。

3、辅导员关注对象极端化。不仅是辅导员老师，很多任课老师在班级中记住的经常是学习优秀、

表现好或者是表现特别差经常犯错误的学生。那么与辅导员老师接触比较多的大多是学生会干部、团学活动积极参与者、多才多艺等表现优秀的同学，或者是经常违纪犯错误受处分的学生，对于其他表现普通默默无闻的学生关心较少，然而他们正是破窗现象真正的践行者。他们的正能量若没有得到及时的肯定，积极性将大受打击，也是他们，会更受负面行为的影响，导致不良班风学风的形成。

4、学生缺乏坚强的心理素质。职业学校学生在入学之初就呈现出学习成绩偏差的特点，有较少同学是因为中考失利不得不选择职业学校。因此职业学校学生在学习兴趣上要差于普通高中学生，再加上没有升学压力的困扰，他们更多专注于日常校园生活中的同学交往。因为职业学生年龄较小，心智还不成熟，面对外面世界的诱惑，抵抗力很差，从众心理很普遍，在面对复杂的社会大环境时缺乏成熟的心理素质，容易被周围的人事物影响。

四、减少班级管理中破窗现象的对策分析

1、辅导员老师明确工作职责，端正心态。学校学工部门应厘清学生政治辅导员的工作要求，制定出一套辅导员岗位说明书，将辅导员与学工干事区分开来。明确辅导员不是大家常说的“消防员”、“120”“保姆”等角色，反而更多的是思想教育、价值引领和其他专注预防性工作，在日常学习生活中潜移默化的向学生进行思想政治教育，深入学生之中，及时发现不良行为的苗头，采取措施，深入浅出的为学生解答疑难问题，化解矛盾，满足学生需求，最终将不良行为扼杀于萌芽之中，避免学生群体性攻击事件的发生。

2、辅导员提高警觉意识，防微杜渐。千里之堤毁于蚁穴，所以辅导员老师在处理学生问题时要细心谨慎，不文明行为要及时劝阻，见义勇为、拾金不昧行为要及时表扬，遇见学生存在的小毛病，辅导员老师要加以重视，不能放任不管，大事小事都要关注。在工作中要注重细节，增强敏锐性，有针对性的开展工作，妥善化解小毛病小问题。采取一对一直面谈话、网络聊天、座谈会、走访班级宿舍等多种方式对学生进行正面引导，而不是简单的说教，从而铲除不良行为产生的温床。

3、辅导员加强与普通学生的沟通。学生管理工作要坚持普遍性与特殊性相结合的原则。不应该只关注学生会干部、成绩优异表现良好或是经常犯错误等特殊学生，而是要注意学生管理工作的普适性。要加强对所有学生的关心，经常深入宿舍、深入班级，了解大多数学生心之所想，及时关注普通学生的思想动态，了解他们的需求，加强学生意识形态教育。

4、辅导员老师加强学生心理素质的培养。虽然辅导员老师身受复杂的日常事务困扰，但是辅导员的岗位职责不能忘却。学校应提供机会加强辅导员老师在心理学方面专业技能的培训，辅导员老师也应增强自身的知识储备。在已经了解学生心理素质存在问题的情况下，应加强学生心理建设专项项目的建设。例如开设相关课程、开展相关讲座等等。

五、结束语

众所周知，职业学校学生大多学习基础比较薄弱，有很多不好的学习习惯。破窗理论要求我们辅导员老师在班级管理中要正视学生的小毛病，及时制止上课玩手机、打瞌睡、交头接耳、迟到等不良行为，化解学生之间的小矛盾，修好被打破的第一扇窗户，杜绝产生不良行为生存的土壤，为学生营造良好的学习气氛，培养具有正能量的班风学风。另一方面，要大力弘扬正能量在学生中的影响力，加强学生素质教育，营造和谐美好的校园生活，提高学校的教学质量，为国家培养出优秀

的技能型人才。

参考文献:

- [1]李泽文. 在“拔节孕穗期”打磨自己[N]. 人民日报,2019-04-18(005) .
[2]蒋光宇.“偷车实验”与“破窗理论”[J].经营与管理,2019(02):18.
[3]张红六.破窗理论视角下高校辅导员班级管理工作反思——以江西现代职业技术学院为例[J].科技经济导刊,2018,26(33):155+154.

.....
(上接第 54 页)

5、做好队伍建设，组成一支专业的信息员团队

抓好新闻宣传工作，队伍建设是根本。必须建立一支良好的校园网运营团队，同时建立长效的管理体系。在团队人员的组织架构上，应该由学校党政办公室统筹安排，各处室、学院教师带队，并且吸收优秀的学生班干部专业的人才队伍。团队中的成员必须具备思想政治素质过硬、媒介素养高、专业能力强等特质。

三、结语

写好新闻稿件是做好学校新闻宣传工作的基础，也是加强高校意识形态阵地建设的重要途径，更是展示高等教育改革发展成就的重要窗口。做好学校新闻宣传工作，既要遵循新闻宣传规律，又要服务改革发展的大局，切实找准工作重点和切入点、改革创新工作内容和形式、着力提升工作能力和水平的同时，努力开创高校新闻宣传工作的新局面，为学校高质量转型发展凝聚力量。

参考文献:

- [1]黄姗姗.“读题时代”看新闻标题的用语规范[D].现代语文，2016（10）
[2]朱继东. 努力打造一支高素质的宣传思想工作队伍[D].中华魂，2018(12)
[3]高馨.互联网+时代下高校加强宣传工作的路径探索——以黄河科技学院为例[D].速读，2018（7）
[4]习近平.习近平出席全国宣传思想工作会议并发表重要讲话 [N].新华社，2018-8-22

江苏省无锡交通高等职业技术学校网站新闻写作现状及对策研究

汪伶俐

【摘要】高校新闻宣传思想工作对于落实立德树人的根本任务，办好中国特色社会主义学校具有重要意义。本文通过梳理学校网站新闻内容，发现了学校网站新闻报道出现的问题，并依据问题提出了相关的策略。

【关键词】新闻宣传 校园网 新闻写作

习近平总书记在全国宣传思想工作会议上发表讲话时强调,必须科学认识网络传播规律,提高用网治网水平,使互联网这个最大变量变成增量。为此,高校应有效利用互联网,使其更好地为加强和改进宣传思想工作服务。

江苏省无锡交通高等职业技术学校校党委高度重视学校新闻宣传工作,紧紧围绕立德树人的根本任务,牢固树立“四个意识”,认真贯彻落实中央、省委和省厅关于新闻宣传的决策,深入学习宣传贯彻党的十九大精神和习近平新时代中国特色社会主义思想,为学校发展提供坚强的精神动力和思想保障。近期,学校党政办公室在清查学校网站内容过程中,发现一些问题。现将相关问题列举出来,并提出一些研究对策。

一、学校网站新闻报道出现的问题

1、发稿不及时,时效性较弱

各处室、院部设立专门的信息员,专门从事本部门的新闻采写工作。由于信息员大多数是本校专职教师,他们的工作除了负责本部门的宣传,还承担着本部门的教学、科研等工作。诸多原因导致部分新闻内容报送不及时,在时间表述上出现“近日”、“前不久”等模糊的字眼,使得新闻的时效性大打折扣。

2、新闻的要素不齐全

新闻要素,是指新闻构成的基本成分,新闻有六个要素。即 5 个 W+1 个 How。分别为何时(when)、何地(when)、何事(what)、何因(why)、何人(who)和怎样(How)。这六个要素是新闻中必不可少的六个方面,也是新闻报道的基本要求。当然,这六个要素不一定都包含在新闻的第一段,但是一篇完整的新闻报道,一般都包含这些因素。在这六个要素中,How 这个要素能将最主要的和最价值的信息表现出来,是一则消息的核心,也是最为重要的一项内容。当前交通学校新闻诸多要素中,常常缺少或者缺失 How 这部分内容,使得新闻价值大打折扣,从而也大大减弱新闻价值。

3、新闻标题使用不规范。

新闻标题作为新闻的眼睛,它的规范使用意义重大。好的新闻标题要能够准确生动地提炼新闻事实,同时能够引起读者的阅读兴趣。在清查各处室、院部网站过程中发现,许多新闻标题存在新

闻用语用字失范的现象。

具体表现在：

- 1) 空洞无物，用没有信息量的“散文”式语言作标题
- 2) 标题过于抽象，没有提炼到具体的新闻点
- 3) 标题太长，造成阅读障碍
- 4) 句型不完整，主谓宾不齐全
- 5) 标题中出现多个新闻点
- 6) 标题过于平淡，没有表述新闻、新论和新知

4、新闻写作的结构不规范

在新闻写作报道中，最常见的结构是倒金字塔结构。所谓的倒金字塔结构就是把最重要的内容放在最前面，较重要的内容放在第二段，最不重要的放在最后一段，就像是一个倒立的金字塔。文章的内容重要程度随着文章的发展逐步递减。在倒金字塔结构中，新闻报道分成四个部分，分别是导语、说明、扩充和结尾。而导语是最关键，最抓人的地方，它开门见山地展示了新闻的主要内容，甚至判断一条新闻导语好坏的一个方法，就是看它是否能当作一条可以独立的新闻简讯。在清查各处室、院部网站中，发现的问题表现在：

- 1) 导语不明确，新闻的五要素比较含糊
- 2) 导语过于冗长，降低新闻的可读性
- 3) 导语没有突出事件的重点，没有进入主题
- 4) 导语过分突出细节，且细节不具有代表性

5、新闻用语不规范

随着新闻报送量的上涨，新闻报道中的语言文字也出现参差不齐的情况。在通过清查各处室、院部网站的调查中发现，许多新闻在文字、词汇甚至是语法等方面存在用语用字不规范的现象。具体表现在：

- 1) 新闻报道中出现“我院”、“我部”等口语化表述，应该直接写“汽车工程学院”、“基础教学部”等。
- 2) 新闻用语中出现感情色彩较浓的语句，没有遵循新闻客观性的原则。
- 3) 新闻用语中出现敏感性词语。诸如“建档立卡”等词语要慎用。

6、新闻发稿格式不规范

学校网站正文发稿的字体应为仿宋字体三号，图片应当居中。校级新闻经审核后，当推送至校园网首页“交校要闻”栏目，各处室、院部涉及校企合作、职业教育、办学合作、产教融合、扫黑除恶、安全等新闻应当推送至“学院热点”，经审核后方可发布。

7、新闻审批流程不合理

一般性新闻由各处室负责人和院部党总支书记签批后直接上传部门网站，重要新闻由分管校领导签批后报送党政办公室放校园网首页和微信公众平台，上级领导来访类新闻由牵头部门负责，经宣传分管校领导签批后方可发布。在清查学校各部门、处室的子网站中发现，不少新闻由学院学生会的学生干部撰写，然后经过简单修改直接发送部门网站，这种流程是不规范的也是不合理的。

二、写好学校新闻的对策

2018年8月，习近平总书记在全国宣传思想工作会议上强调，要不断增强脚力、眼力、脑力、笔力，努力打造一支政治过硬、本领高强、求实创新、能打胜仗的宣传思想工作队伍。做为省无锡交通学校的新闻信息员，也应当牢记嘱托、勇担使命，在增强“四力”实践中走在前，走在前，书写新时代的精彩答卷。

1、认真采访，核实材料，增强信息员的“脚力”

对于一名合格的新闻信息员来说，“脚力”就是深入实际调查研究的能力，是深入新闻一线、深入事件本身、深入生活的一种求实作风。好的新闻报道，离不开新闻信息员认真细致的采访。特别在涉及专业性较强的新闻报道上，要认真查阅材料，核对相关专业书籍。碰到自己吃不准的问题时，一定要虚心向专业人士请教再做报道，遇到有争议的问题，不可凭主观臆断，要多方求证。

2、拔高高度，挖掘价值，提高信息员的“眼力”

在新闻采写中，切忌不能“就事论事”，要能在一个新闻事件中挖掘新闻事实背后的价值，要洞察事件的影响力，思考新闻事件的意义和价值，进而通过报道提升高度。而这些就必须考验新闻信息员的“眼力”。要善于观察、见微知著。

3、及时传稿，抓住宣传时机，训练信息员的“脑力”

新闻就是对新近发生事实的报道，只要是新闻，就有时效性的要求。新闻报道必须在事件发生后的三天内进行报道，同时要抓准最佳的宣传时机。比如牢牢抓住“在职业教育周”的宣传周，加快对校企合作、职业教育、技能竞赛等活动的宣传报道，扩大影响力。同时，要有全局意识，一般性新闻发各处室、院部的子网站，较有影响力的校级及以上层面的新闻可以推送校园网首页或者利用新媒体平台进行宣传。

4、仔细推敲，多加修改，提高信息员的“笔力”

好文章是改出来的。新闻也是如此。新闻其实也是如此，在保证时效性的前提下，应抓紧事件仔细推敲，多修改几遍，争取写的更好。要在增强“笔力”上下功夫，提高政治站位，增强政治性，学好用好规范的新闻语言，用广大师生乐于接受的方式阐述观点。

(下转第 51 页)

读懂高职语文教育中的鲁迅

——“为别人的”和“为自己的”孤独的行者

王 涛

【摘 要】鲁迅作品在高职阶段，没有像传说中“退热”、“退潮”。相反，鲁迅先生的人文精神，在高职阶段，进行了更系统、更深刻的解读和论证。正如鲁迅精神在东亚知识界拥有强大的活力和遗传性，鲁迅作品所传达的精神以及鲁迅传统的博大精深，更是值得 21 世纪的职业教育者和学习者深钻精研。在这个万象丛生的时代，要不断进行精神反思和思想突围，懂得自己要寻找什么，要追赶什么样的梦想。

【关键词】鲁迅精神 反省 人生 意义 学习

苦难和拯救是人类的基本主题。横亘千载，无可回避。

如果有人自觉或不自觉地选择承受苦难，且担当起拯救的大任，这个人就已将自我放逐到黑暗的荒原。承担起如斯的苦痛，无疑于“抉心自食”。这个人，他承担了他人之难以理解的沉重和严肃，那不是轻松、不是休闲，是孤独的守夜人，是盗火的普罗米修斯。

大概从没有一个人如此无愧的担当起“前无古人，后无来者”的美誉：他必是慈悲而矛盾的，又显得激愤而执著，同时还那般彷徨而坚强。他是如此寂寞，因为“无人喝彩”；他又是如此赫然，以笔为枪，应者云集。

鲁迅先生是那个“承担者”，是那个混沌噩梦般的世界里最清醒、最犀利、最执著的眼睛。在一个万象丛生、瞬息万变的时代，我们尤其需要借用一双睿智的眼睛，站在巨人的肩膀上，望向远方。高职教育再向鲁迅先生致敬：从第一册到第八册高职语文课本，收录了《拿来主义》《纪念刘和珍君》《春末闲谈》《灯下漫笔》《呐喊》自序《药》《祝福》《阿 Q 正传》等名篇。经典依然，但是，在这个全新的时代，师生都有义务，将鲁迅精神、鲁迅传统，更深更新地解读。

鲁迅先生是一位真正的思想战士，了解他的价值，应该不局限于文学鉴赏，他的作品所提供的在心理学、社会学等方面的挖掘和探讨，都令人“拍案惊奇”，叹为观止。

首先，他的杂文非常具有个人特色，彰显着他作为黑暗时代的“守夜人”的独特锋芒。“释愤抒怀”的杂文风格显示着鲁迅先生在思想上、艺术上，强烈而清晰的洞察力以及无羁无畏的创造力。他的思想跨度非常大，所以其作品的信息量也十分值得老师学生在学的过程中，利用多种途径去挖掘体会。

在高职语文教育的过程中，鲁迅先生并没有随着像社会上传说的“去鲁化”现象一般，隐身或者褪色；相反，鲁迅先生在高职语文课本中，不再扮演高深莫测的“高考重难点”的角色，反而可以有生动鲜活的“3D”解读。他清醒而痛苦，但也极其珍惜俗世的欢乐；他犀利而刻薄，却又异常幽默而风趣——然而即便他说笑话的时候也是满面冰霜。他面对时局纵横开阖一言蔽之，但是也时刻不忘自省自嘲：在《灯下漫笔》中，入木三分地写到因时局动荡，北京商市拒收纸质钞票，先生和普

通市井小民一般，惴惴然恐慌于钞票贬值化水，一有机会兑换现洋：

“六折几——我便非常高兴，赶紧去卖了一半。后来又涨到七折了，我更非常高兴，全去换了现银，沉垫垫地坠在怀中，似乎这就是我的性命的斤两。倘在平时，钱铺子如果少给我一个铜元，我是决不答应的。

但我当一包现银塞在怀中，沉垫垫地觉得安心，喜欢的时候，却突然起了另一思想，就是：我们极容易变成奴隶，而且变了之后，还万分喜欢”。

“虽然是六七折，倒好像得了莫大的好处，十分欢喜”——于懵懂“铁屋子”的人相比，他的俗世生活，却从中反思出历史不外是“两个时代：

“一是想做奴隶而不得的时代；

一是暂时坐稳了奴隶的时代……” (1)

鲁迅的眼睛，穿透着黑夜，是“虽千万人吾往矣”的盗火者和引路人。

无论在什么时代，“爱”与“死”都是最现实的话题。而鲁迅先生对待这两个永恒的话题，出发点不仅仅是流于表面的风花雪月和恩爱情仇，他一直面对超越传统、改造国民性、清算散发着腐败味道的旧文化旧制度的艰苦卓绝的重任。他是自觉的选择，也是最痛苦最无奈的抉择。

《纪念刘和珍君》中鲁迅先生告诉了在探索“爱永恒”、抗拒“死亡话题”的年轻一代，关于“爱”与“死”的真实内涵，了解了“向死而生”的深刻真谛。这种尖锐的真实，不仅在他所生活的那个鲜血屠戮的时代寒光闪闪、熠熠生辉，在今天，与那些无数闲适的“摆拍”软文，更有着质的区别——鲁迅先生在他的作品中涵养着新生代应有的丰沛灵魂。

虽然他从未想过去做什么救世主，但他从一个角度而言，确实担当起了“救世的重任。”

鲁迅先生自己说过，他的文章有两类，一类是为别人乃至为敌人的，一类是为自己的。说到小说创作，他便说：“我仍抱着十多年前的‘启蒙主义’，以为必须是‘为人生’，而且是要改良这人生。”(2)正是人生，将社会中的别人与自己统一到了鲁迅小说里来了。对于今天的受教育者，从其作品中，可以知觉人的个体生命和社会群体如何相处，个人又是如何在滚滚红尘中追寻生命的意义：“生活不仅是眼前的苟且，还有诗和远方”——这唱响在有情怀有追求的年轻人心中的通俗歌曲，又何尝没有早早埋伏在鲁迅小说中那些曲折甚至梦幻的描述中。

《故乡》中，一声隔绝了童年纯净月光的称谓，同样在今天感受到异化的物质社会，将人与人之间的距离，驱逐得越来越疏远、越来越孤独。

无论是慰藉那在寂寞中奔驰的前驱者，或者因耿耿未能忘怀的无人应答的寂寞的悲哀，而终于在黑暗的铁屋子里发出的《呐喊》；抑或因“啼得血流无用处，不如缄口度残春”的无限《彷徨》，鲁迅先生所述说的都是中国的深夜，和在深夜里各种吃与被吃：各种规模、各种形式的吃。

狂人曾目睹的吃人惨剧在深夜里进行；

在“革命”与“不准革命”的风波中起伏的阿 Q，是在深夜里迷迷糊糊提到县城里画上一个“不圆满”的“圆圈”；

祥林嫂是在除夕深夜的大风雪中被神权、夫权、族权的巨口吞噬；

华老栓一家的命运和革命者夏瑜的生平事迹以及整个中国社会的发展在深夜浓缩在一颗“人血馒头”上；

陈士成、魏连殳、子君等等都为夜的黑暗所笼罩，纵然点着“长明灯”，也不过是“粉饰太平”；

众人眼中的“疯子”，决意要烧掉它，烧毁掩盖一切的假象。然而，黑的夜是相当强大，所有的罪恶、不平、挣扎、反抗，都淹没在黑暗的“阴柔”中，被罗织、抹杀、消弭了“阳刚之气”。阳刚之

气——是一个民族的脊梁。当流量小生的爱情宣言攻陷了互联网世界，而拯救人类痛苦的科学缔造者却无人知晓，一个世纪前的阴霾，依然可以吞噬 21 世纪的灵魂。我们在面对鲁迅先生的作品时，时时会感到被冰冷的眼神拷问，因为鲁迅先生就是要让我们后来者面对生存、死亡、以及自我的时候，不要夜郎自大，亦不要妄自菲薄。

任何时代，启蒙者都承担着筚路蓝缕、艰难前行的重任。因为志在启蒙，鲁迅先生在那个时代的民族危机中迈出的第一步，对“国民精神”的探索和思考，是在现实社会中，将个人的人生体验和社会感受、世界感受融合，将目光投向国民精神的思考，奠定了他最初的“立人”思想——而对于今天，“立德树人”的理念，依然承继了这艰巨又伟大的历史使命。

鲁迅先生是一个善于描写死亡和丑恶的能手。不仅散文诗，小说也如此。

《药》中对赶赴刑场看杀头的场景的入骨刻画，令人毛骨悚然：

“老栓又吃一惊，睁眼看时，几个人从他面前过去了。一个还回头看他，样子不甚分明，但很像久饿的人见了食物一般，眼里闪出一种攫取的光。”

“老栓……只见许多古怪的人，三三两两，鬼似的在那里徘徊；定睛再看，却也看不出什么别的奇怪。”

“一阵脚步声响，一眨眼，已经拥过了一大簇人。那三三两两的人，也忽然合作一堆，潮一般向前进；将到了丁字街口，便突然立住，簇成一个半圆。老栓也向那边看，却只见一堆人的后背；颈项都伸得很长，仿佛许多鸭，被无形的手捏住了的，向上提着。静了一会，似乎有点声音，便又动摇起来，轰的一声，都向后退；一直散到老栓立着的地方，几乎将他挤倒了。“喂！一手交钱，一手交货！”一个浑身黑色的人，站在老栓面前，眼光正像两把刀，刺得老栓缩小了一半。那人一只大手，向他摊着；一只手却撮着一个鲜红的馒头，那红的还是一点一点的往下滴。”(3)

他的小说中很多生动的形象都有着那样一种苍白的色调，多种形式的死亡的阴影爬满了他的著作。“一个恐怖的、悲惨的、荒谬的世界何以能都长存？对于有着五千年文明史的中国国民来说，这是一个问题。”对此，鲁迅的小说并没有给出答案，其实作者本人未必便有答案，惟是留下艰难摸索的印迹，作为暗示读者的记号而已。鲁迅在《呐喊》，是要回荡在铁屋子中的长啸。

“——假如一间铁屋子，是绝无窗户而万难破毁的，里面有许多熟睡的人们，不久都要闷死了，然而从昏睡入死灭，并不感到就死的悲哀。现在你大嚷起来，惊起了较为清醒的几个人，使这不幸的少数者来受无可挽救的临终的苦楚，你倒以为对得起他们么？

——然而，几个人既然起来，你不能说决没有毁坏这铁屋的希望。

——是的，我虽然自有我的确信，然而说到希望，却是不能抹杀的，因为希望是在于将来，决不能以我之必无的证明，来折服了他之所谓可有，于是我终于答应他也做文章了，这便是最初的一篇《狂人日记》。从此以后，便一发而不可收拾……”(4)

这段对话，即可见启蒙思想者的全部怀感和痛苦。

如一位研究者总结的：“一个民族最沉重的悲剧不是它已经陷入到一种悲剧的处境中，而是它在自己的悲剧处境中已经没有了反抗自己的悲剧的力量。”

“悲剧是讲人生有价值的东西毁灭给人看”。鲁迅先生恰是在这样的封闭和压迫中踽踽独行。

鲁迅不断为我们呈现着的一道风景是爱略特的《荒原》。如果说他的《呐喊》是外向、高调的，那么另一部小说集《彷徨》的韵势则呈现了低调、内省与无限的寂寞。

在《彷徨》中，作者由于社会几个人的不可抗拒之因素，将内心所弥漫的无可措手的失落感和无助感，幻化为异常强烈、尖锐的悲剧情感，表达更加寂寥，甚至更加幽忧。如同冰冷的刀锋，不动声色的无情撕裂所有温情和讳视的面纱，由于作者内心或感触到的虚无的经历，读《彷徨》中的作品仿佛更能贴近生活，走进一个深灰的极度冰寒的世界。

鲁迅先生的作品名篇甚众，但是，笔者以为，疏漏了《伤逝》，可谓心有所憾——在当代，更具有鲜明深刻的象征意义，非常值得体味伸延。

《伤逝》是一部非常值得玩味的作品。抛开许多既定的大意义，我们还可以体味出语言的能量、虚伪和暴力。

鲁迅先生不动声色地传递着“语言是世界的最终边界”的大命题。如无形的网弥漫与天地间，他通过一对青年人的恋爱史，暗示着语言的力量，让我们感受到语言的可怕：一方面它可以虚构历史，另一方面又杀死历史。

涓生与子君的爱情伤逝，今天也每天都在现代都市家庭中上演。

其深意绝不是“小说写了一对相亲相爱的、勇于冲破世俗藩篱的青年男女，在社会压力下不得不分手、生离死别的故事——《伤逝》所展演的是“个人内在的毁灭”和“爱的能力的阙如”。这篇作品有着值得深入解读的哲学意味。

主人公涓生和子君不知道自己在演绎着一个真理：“语言在哪里终止，世界即在哪里终止”。现代人，尤其是很多年轻人，只看到到了网络世界的模样，文字的阅读仿佛变得艰深，尤其是需要思考和反刍的长篇文字，很多学生已经没有耐心阅读。网络数字技术，确实拉近了整个世界的距离，但是却也模糊了网络世界和现实世界的边界感，对于文字语言的真正内涵和力量其实已经懵懂不知；而对于简单粗暴的网络语言暴力却奉若神明。

《瓦尔登湖》的作者亨利·戴维·梭罗说：“在我们迷失之后，即在我们迷失了我们的世界之后，我们才开始寻找自我，我们才意识到我们在哪里，我们才懂得彼此的关系是那么的千丝万缕”——今天我们学习鲁迅的作品，也许可以避免更深更远的迷失。”

语言的能力可以支配灵魂。法国作家、哲学家代表人物阿尔贝·加缪在他的作品《鼠疫》中这样描述：“真正的勇气就是坚持与正面和反面共同生存，也就是在他所在的土地上与命运抗争”——好好学习鲁迅作品，就可以深度解读这句话了。

如果问学习鲁迅的作品的意义，想来最重要的便是教会我们“做个独立思考的人”，教会年轻人做“敢于直面的勇士”，面对着灵魂卑琐、信仰缺失的现状，改造内心的荒漠，并敢于找到真实的自己，不逃避，不自暴自弃，心中总有执着的希望之光照耀前方的路。

德国 20 世纪最著名的现实主义作家托马斯·曼曾经说过：“我在哪里，德国就在哪里”，那么，我们当然也可以说，“鲁迅在哪里，中国就在哪里”。

《月亮和六便士》的作者，英国小说家、剧作家毛姆，告诉我们：一本书，就是一个避难所。不是所有的书都配得上做精神的避难所。我们很庆幸，鲁迅先生在我们的高职语文课本中，领着我们学习面对，学会真诚，懂得忏悔，成长成为一个真正的勇士。

（下转第 21 页）

自由与平等²的融合

——英国福利国家产生溯源

朱沛

【摘要】英国历史上具有经济自由的传统。同样，对平等的追求也有悠久的历史。经济自由的一个基本前提——私有财产神圣不可侵犯，而对平等的追求则向相反的方向发展——它要求否定私有财产。两种追求在英国历史上相互冲突，相互融合，最终产生的结果，是二者的融合：既承认私有财产的合法性，同时为了整个社会的利益，可以对私有财产进行二次分配。正是在自由与平等融合的基础上，英国走向了福利国家的道路。

【关键词】自由与平等 融合 福利国家

1215 年英王约翰在贵族的压力下签署了《大宪章》，这是一个划时代的宣言。它在人类历史上首次明文确认了私有财产的神圣不可侵犯，这是促使英国最先开始工业革命的重要动力之一。随着工业革命的蓬勃发展，对财富的追求与对平等的追求冲突愈演愈烈。为了缓和阶级矛盾，英国开始了福利国家的尝试，即将私有财产进行二次分配，这无疑违背了大宪章精神中的私有财产神圣不可侵犯的传统。本文就是从这两种传统之间的矛盾与冲突出发，分析英国在福利国家产生的道路上，如何将这两个矛盾进行有效的融合。

一、私有权理论溯源

1215 年，英王约翰在众叛亲离之下，被迫签署了《大宪章》。大宪章总计 63 条，其中就有 21 条论述财产权，比如大宪章第 15 条规定：“国王不得额外征税。”第 16 条规定：“国王不得强制占有骑士采邑。”第 31 条规定：“不得强取他人木材，以供建筑承包或其他私用等等。”³《大宪章》第一次以成文法界定了国王的封建权利、权力和利益，限制了国王非法勒索臣民财产的权力，拉开了臣民武装捍卫私有财产神圣不可侵犯的序幕。

除了大宪章的影响之外，起源于 17 世纪的清教革命对英国私有权的发展也起到了不可替代的作用。孟德斯鸠曾认为，英国人在三件大事上走在了世界其他民族的前面：虔诚、商业和自由。虔诚的信念我们可以理解为清教伦理。清教伦理否定了中世纪虚伪的平均主义说教，为人们追求财富提供了理论依据。事实上清教伦理，促进了英国人的进取精神，使私有财产神圣不可侵犯的理念更加的根深蒂固。

大宪章精神和清教伦理对私有制的重视提供了助力，但是对全民形成这种精神必须还要经历一

² 本文所指自由，是指经济自由，即对财富的追求，亦可引申为私有财产的神圣不可侵犯。平等，是指对社会财富的一种平等的享受权利，即一般意义上的经济平等。

³ <http://www.docin.com/p-592705916.html>

场思想领域的大革命，传播新的价值观念体系，完成私有制从宗教到世俗的转化。第一个将私有财产抬高到无可非议地位的是霍布斯。霍布斯站在中等阶级的立场上，希望出现一个强大的“利维坦”，来保护私有财产的神圣不可侵犯。在他之后的威廉·配第继承和发展了霍布斯的思想。配第认为国家征税是应该的，但是必须合理的使用这笔财富。国家的存在就是为了保护私人财产。⁴继配第之后的约翰·洛克是17世纪英国最伟大的思想家之一。洛克表示：政治形式必须为经济利益服务，必须保护个人的经济利益。换言之，即私有财产神圣不可侵犯。⁵

二、对财富的追求

大宪章的胜利、清教伦理的影响、思想家掀起的革命，无一不论证了私有制的重要性。这些理论信念及精神最终爆发出它们巨大的能量，这被哈佛大学一位经济史专家叫做“被释放的普罗米修斯”。⁶正是在这种私有制的强烈刺激引导下，人们急切的扩大生产，从而激发了工业革命。

在这股追求财富的洪流中，中等阶级是主要力量。这些人构成了资本家的后备军，从他们中间产生了成功的企业家，不断对工业本身“进行革命”。⁷在少数成功的企业背后，则有无数昙花一现的小企业，他们也在追求财富的行列中挤进一条腿，“像蚂蚁一样无休止地扩大利润，提高经济增长电线图”⁸，但多数很快就被这股洪流冲垮，只在破产负债表上留下记录。

置身于追求财富洪流中的不仅是中等阶级，事实上，在工业革命过程中，社会各阶层都被卷进这股洪流。工业革命开始后，很多贵族投资工矿业，比如布里奇沃特公爵开凿运河，为解决工业革命早期的运输问题作出了贡献：弗利勋爵经营矿山，套购公债等等。⁹英国贵族这样“不耻下求”，通过经营而追求财富，为全社会树立一个良好的榜样。

但工业革命所召唤出来的巨大财富并没有合理地在社会上分配，它大部分流进了有产者的腰包。多数人没有享受到工业革命的好处，这就使原本就不公平的社会变得更加的不平等。

当时，英国工人的日常主食是土豆和面包。肉类、鱼类、蛋类的消费都很少。“蔬菜不新鲜，干酪是质量很坏的陈货。猪板油是发臭的，肉又瘦又陈又硬，都是老牲畜的肉，甚至常常是病畜或死畜的肉，往往已经半腐烂了”。¹⁰满足最基本生理需求的饮食尚且如此，工人的穿着就更糟糕了。恩格斯在《英国工人阶级状况》一书中描写道：“贫穷工人家庭一般都没有专门给孩子买或做的衣服，孩子们的衣服要么是用大人废弃的衣服裁剪而成的，要么是哥哥姐姐们曾经穿过的旧衣服。用衣衫褴褛这个词来形容贫穷工人的孩子，是最合适不过的。”

总之，工业革命改变了英国传统的社会关系，造成了社会的急剧分化，贫富差距迅速加大。尽管学术界对工业革命时期英国工人的生活水平存在不同看法，但是，在19世纪中叶以前，英国工人普遍处于贫苦状态，则是一个公认的事实。

⁴ 埃里克·罗尔，《经济思想史》，商务印书馆，1981年，第100-101页。缺顺序编码标注，以下同

⁵ 钱乘旦、陈晓律，《英国文化模式溯源》，上海社会科学出版社，2003年版，第68-69页。

⁶ 大卫·兰德斯，《被释放的普罗米修斯》

⁷ 《早期工业家的起源问题》，第116页。转引自：钱乘旦、陈晓律，《英国文化模式溯源》，上海社会科学出版社，2003年版，第74页。

⁸ 理查德·威尔逊，《绅士商人—利兹的商业社会》，1972年版，第122页。

⁹ 钱乘旦、陈晓律，《英国文化模式溯源》，上海社会科学出版社，2003年版，第82页。

¹⁰ <http://www.tuohuangzu.com/userBlog/Detail?did=54297>

三、对平等的召唤

工业革命给劳动人民所造成的创伤，唤醒了人们对平等的追求。很多人开始探求不平等的根源，企图找到打开平等之门的钥匙。第一个提出完整理论体系的是托马斯·潘恩。潘恩认为之所以劳动群众出现贫困现象，是因为议会掌握在少数人之手，要想摆脱贫穷就必须改变不合理的政治制度。所以他号召劳动人民奋起反抗，投入到政治斗争，争取议会改革。¹¹

罗伯特·欧文的空想社会主义也是工人运动的理论源泉。欧文的社会改造理想是创造一个人人平等的世界。他不仅研究理论还将理论付诸实践。他首先在自己管理的新拉纳克纺纱厂进行试验，缩短工时，提高工人工资，改善工长劳动环境和居住条件。欧文的实践是成功的，因为这些措施极大的调动了工人的积极性。¹²

在思想家理论的指导下，工人阶级开始反抗。工人阶级的反抗最初始于对机器的破坏。1779年兰开夏的工人几次起来，将众多的机器砸坏。正如恩格斯所指出的：“工人阶级第一次反抗资产阶级是在产业革命初期，即工人用暴力来反对使用机器的时候。”¹³工人阶级除了捣毁机器之外，还使用了其他的武器斗争：组织工会和组织罢工。1792年，组织工会的事在兰开夏的纺织工人中间发展起来。英国政府对此感到恐慌，在1799-1800年间，颁布了“结社条例”，规定任何结社都是非法的。除了结社，工人阶级还拿出了罢工作为武器。1812年格拉斯哥的棉纺织工人为工资问题罢工，接着从卡莱尔到亚伯丁所有棉纺织工人均相约罢工。英国政府对工人运动施加高压或进行武力镇压，发生了“彼得卢屠杀”等事件。

工人运动的风起云涌，以及武力压制的失败，都给有产者留下了一个深刻的教训，那就是任何形式的社会动荡都将损害有产者的财产和既得利益。而美国独立战争的胜利和法国大革命的爆发，更加深了有产者的惊恐。在此形式下英国政府开始寻求解决自由与平等之间冲突的良策。

四、自由与平等的融合

1795年英国通过著名的《斯品汉姆兰法》。该法规定：“穷人应该得到更多的救济。当每加仑面包重8.5磅，价值一先令时，每个勤劳的农民每周应该有3先令的收入。妻子和家庭其他成员每周应该有1先令6便士的收入。如达不到此项标准，则应从济贫税中予以补足。此项补贴随着面包价格的上涨和上浮。”¹⁴

《斯品汉姆兰法》的意义在于把济贫范围扩大到了有工作做的贫穷家庭，从而建立了广泛的户外救济制度。但沉重的赋税，大多还是需要由达不到接受救济的一般民众承担，所以这是一种“以穷人来养活穷人”的政策。¹⁵

真正的融合发生在19世纪。工人运动风起云涌、此起彼伏。有产者被工人运动所爆发出来的惊天动地的力量而感到害怕。他们逐渐意识到，如果根本无视劳动阶级的要求，最终会损害自己的利益。资本主义的发展需要一个安定的环境，而安定的基本条件就是劳动阶级对现存制度在某种程度上的认同，苟安于现实；这就意味着必须对劳动阶级的要求作出一定的让步，让他们能在政治和经

¹¹ 托马斯·潘恩，《人权论》，商务印书馆，1982年版，第259-260页。

¹² 钱乘旦、陈晓律，《英国文化模式溯源》，上海社会科学出版社，2003年版，第96页。

¹³ 马克思、恩格斯，《马克思恩格斯全集第二卷》，人民出版社，1957年版，第264页。

¹⁴ 爱德华·汤普森，《英国工人阶级的形成》，译林出版社，1963年版，第123页。缺顺序编码标注，以下同

¹⁵ 钱乘旦、陈晓律，《英国文化模式溯源》，上海社会科学出版社，2003年版，第114页。

济上得到一些满足。

另一种因素也促使有产者关注劳动阶级的状况。19世纪末，英国已经成为当时世界上最强大的国家，而国内的贫困却与这种地位极不相称。自由党党魁阿斯奎斯曾不无忧心的说道：“假如在我们眼皮底下的帝国中心，却总可以发现大群的人不能接受教育，根本无法过上幸福的生活，空谈帝国又有何用呢？”¹⁶不仅如此，广泛存在的贫困造成了英国公民的体质普遍不好，英布战争中，曼彻斯特报名参军的一万人种竟然有八千人不符合体检要求。这清楚的表明，贫困，尤其是因为财富分配不均所引起的贫困不再是某些人的事，它已经关系到国家的安危。¹⁷

统治阶级基于此，对国策进行的调整又反过来对工人产生了影响。他们在长期的斗争中获得了某些权利后，对平等的追求态度也开始发生微妙的变化。许多人认为既然通过合法的方式能达到某种目标，也就不必在采用极端的方式了。工人阶级既然能通过选举的方式将自己的代表选进议会，实际上也承认了这种制度本身的合法性。于是阶级合作和改良主义的调子逐渐在工人阶级队伍中占据上风。

19世纪下半叶，战斗的工人阶级被软化了，变得温和起来。这是一件引人注目的大事，它表明两大对立阶级侧重点的不同追求——对财富的追求和对平等的追求，开始向一个契合点上靠拢，从而导致“福利国家”产生。

以上事实证明，经过几个世纪的漫长冲突，对财富的追求和对平等的追求，这两者终于在“福利国家”的原则上求得了基本的融合。有产者从本阶级的利益出发，牺牲了一部分私有财产，用来争取劳动阶级对现存社会制度的认可，换取社会环境的稳定。而对劳动者来说，现存的社会制度虽然与本阶级的根本利益相抵触，作为阶级，有产者和无产者的根本对立依然存在，但彼此斗争的锋芒明显地收敛了。双方都默认了“福利国家”的原则，自由与平等在福利国家的构架中达成了最终的协调，由此英国开启了福利国家的道路。

参考文献：

- [1]埃里克·罗尔.经济思想史[M].商务印书馆,1981年
- [2]钱乘旦、陈晓律.英国文化模式溯源[M].上海社会科学出版社,2003年版
- [3]理查德·威尔逊.绅士商人—利兹的商业社会[M],1972年版
- [4]托马斯·潘恩.人权论[M].商务印书馆,1982年版
- [5]恩格斯.马克思恩格斯全集第二卷[M].人民出版社,1957年版
- [6]爱德华·汤普森.英国工人阶级的形成[M].译林出版社,1963年版
- [7]塞缪尔·班福德.一个激进派的一生[M].1967年纽约新版,第一卷

¹⁶ 塞缪尔·班福德,《一个激进派的一生》,1967年纽约新版,第一卷,第7页。

¹⁷ 钱乘旦、陈晓律,《英国文化模式溯源》,上海社会科学出版社,2003年版,第117页。



3月14日-15日，省交通运输厅“歌唱祖国颂党·交通巾帼谱新章”为主题的庆祝第109个“三八”国际劳动妇女节系列活动在我校举行，图为《我和我的祖国》快闪活动现场。



3月26日，德国手工业行会(HWK)长三角地区焊接培训基地落户我校。



6月19日，学校党委与苏锡常指党总支开展党建共建活动。



2019年6月9日-12日，2019年全国职业院校技能大赛(中职组)新能源汽车检测与维修赛项在马鞍山市皖江职业教育中心学校举办，我校学生获得全国职业技能大赛冠军。



6月23日，“交通强国 科技领航——港珠澳大桥的建设理念与科技创新报告会”在省无锡交校顺利举行。

《江苏省无锡交通高等职业技术学校校刊》征稿启事

《教育与研究》是学校教科研工作的窗口和教科研成果展示及对外交流的平台，设有栏目包括学校管理、技术与应用、教育教学研究、科研课题、学生管理、教学交流、德育论坛、国际交流、产学研交流、校友风采、职教动态、行业动态等。为更好地服务我校教育教学改革，发挥校刊的宣传、交流、引导功能，强化学校教科研氛围，提高学校教科研水平，《教育与研究》编辑部竭诚欢迎校内外专家、学者、教职员工踊跃来稿。

教育与研究

EDUCATION AND RESEARCH

2019年第一期（总第38期）

No.1,2019 (Total 38)

主办单位 江苏省无锡交通高等职业技术学校

SPINSOR Wuxi Institute of Communications Technology

编辑出版 江苏省无锡交通高等职业技术学校
《教育与研究》编辑部

Edited and Published by Editorial Department of
Education and Research

地 址 无锡市钱荣路98号

Address: 98QianRong Road,Wuxi

电 话 0510-68781135

Tel: (0510)68781135

E-mail 358471451@qq.com

E-mail: 358471451@qq.com

<http://www.jswxjx.com>

<http://www.jswxjx.com>